



# 3

## ÉLINGUES

---

2 ↘ 36

### ÉLINGUES CÂBLE

2 Généralités & normes

3 ↘ 25 Élingues câble

25 ↘ 36 Accessoires élingues câble

37 ↘ 36

### ÉLINGUES CHAÎNE

37 Généralités & normes

38 ↘ 40 Élingues chaîne

41 Accessoires élingues chaîne

42 ↘ 43 Elastochaîne®

46 ↘ 52 Chaînes Green Pin Tycan®

53 ↘ 63

### ÉLINGUES TEXTILE

53 Généralités & normes

54 ↘ 55 Élingues rondes textile

56 ↘ 62 Élingues sangle plate

63 ↘ 65

### ÉLINGUES DYNEEMA®

66 ↘ 83

### ACCESSOIRES ÉLINGUES





# ÉLINGUES CÂBLE

## Informations techniques

### RÉGLEMENTATION

Depuis le 1<sup>er</sup> janvier 1995, les accessoires de levage, et notamment les élingues en câble d'acier doivent être conçus et construits conformément à l'article **R.233-84** du code du travail (transposition de la directive européenne 2006/42/CE sur la sécurité des machines).



En outre, ce texte précise les obligations réglementaires suivantes :

**Marquage : elle doit comporter l'identification du fabricant, la charge maximale d'utilisation (CMU), le marquage CE, l'année de fabrication et le numéro d'immatriculation.**

Coefficient de sécurité = 5

### VÉRIFICATIONS

#### PÉRIODIQUES

L'article **R233-11** du code du travail prévoit une **vérification générale périodique** qui doit être effectuée **tous les ans**. Conformément à la réglementation, les résultats des examens doivent être consignés sur le registre de sécurité.



### MISE EN SERVICE

Avant la mise en service, l'utilisateur doit s'assurer des points suivants :

- Vérification de la conformité de l'élingue par rapport à la commande.
- Présence du marquage, vérification du contenu selon utilisation,



présence de la **déclaration de conformité**, vérification générale de l'élingue.

- Établir une **fiche de suivi** de l'élingue.

### UTILISATION & MAINTENANCE

#### Utilisation

- Confier les élingues à du personnel qualifié.
- Avant chaque utilisation, vérifier également l'état des accessoires (crochet, linguet de sécurité et la présence d'identification).
- Placer les élingues de manière à ce que la charge soit bien équilibrée.
- Bien vérifier que la charge à lever est conforme aux instructions du **tableau de charge** (cf. informations pratiques à la fin du catalogue).



#### Maintenance

- Chaque élingue doit être contrôlée par du personnel compétent et formé.
- Si l'élingue ou l'accessoire présente des déformations ou une identification non lisible, il est impératif de la mettre hors service immédiatement.
- Les résultats doivent être transcrits sur la fiche de suivi.

### FACTEURS DE MODE

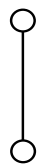

100% de la CMU

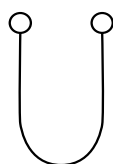

200% de la CMU

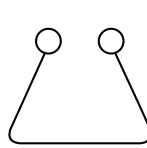

140% de la CMU

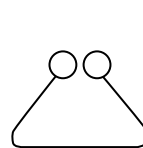

100% de la CMU

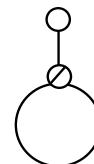

80% de la CMU

## ÉLINGUES CÂBLE 1 BRIN BOUCLES COSSÉES

COMPOSITION DE L'ÉLINGUE				
6X19 [Ø3-12] / 7X19 [Ø3 -12] / 7x7 [Ø3-7] - 1960 N/MM² 6X36 - 1960 N/MM²				
RÉFÉRENCE	Ø MM	CMU SUR 1 BRIN VERTICAL T	DIMENSIONS COSSES MM	LONGUEUR MINI L M
ELT1B2BCD3AT	3	0,09	18 x 12	1
ELT1B2BCD3AM		0,10	18 x 12	1
ELT1B2BCD4AT	4	0,18	22 x 14	1
ELT1B2BCD4AM		0,21	22 x 14	1
ELT1B2BCD5AT	5	0,28	25 x 16	1
ELT1B2BCD5AM		0,32	25 x 16	1
ELT1B2BCD6AT	6	0,4	28 x 19	1
ELT1B2BCD6AM		0,47	28 x 19	1
ELT1B2BCD7AT	7	0,54	30 x 21	1
ELT1B2BCD7AM		0,64	30 x 21	1
ELT1B2BCD8AT	8	0,71	30 x 21	1
ELT1B2BCD8AM		0,76	30 x 21	1
ELT1B2BCD9AT	9	0,89	32 x 25	1
ELT1B2BCD9AM		0,97	32 x 25	1
ELT1B2BCD10AT	10	1,11	32 x 25	1
ELT1B2BCD10AM		1,19	32 x 25	1
ELT1B2BCD11AT	11	1,34	45 x 31	1
ELT1B2BCD11AM		1,44	45 x 31	1
ELT1B2BCD12AT	12	1,59	45 x 31	1
ELT1B2BCD12AM		1,72	45 x 31	1
ELT1B2BCD13AT	13	1,98	57 x 36	1
ELT1B2BCD13AM		2,16	57 x 36	1
ELT1B2BCD14AT	14	2,34	57 x 36	1
ELT1B2BCD14AM		2,52	57 x 36	1
ELT1B2BCD16AT	16	3,04	62 x 40	1
ELT1B2BCD16AM		3,29	62 x 40	1

### Comprendre et composer votre élingue câble

ELT	Elingue câble
<b>1B</b> Nombre de brins	1B = 1 brin 2B = 2 brins 3B = 3 brins 4B = 4 brins
<b>2</b> Nombre de boucles	1 brin = 2 boucles 2 brins = 4 boucles 3 brins = 6 boucles 4 brins = 8 boucles
BC	Boucles cossées
<b>D4</b> Diamètre du câble	Du diamètre 3 mm à 52 mm.
<b>AM</b> Âme du câble	AM= Âme métallique AT = Âme textile
<b>...M</b>	Précisez la longueur souhaitée pour votre élingue (en mètre)



**FABRICATION  
DANS NOS  
ATELIERS**

  
**FABRICATION  
FRANÇAISE**



**Tous les accessoires pour composer votre  
élingue à partir de la page 66**

# ÉLINGUES CÂBLE 1 BRIN BOUCLES COSSÉES

COMPOSITION DE L'ÉLINGUE				
6X19 (Ø3-12) / 7X19 (Ø3 -12) / 7x7 (Ø3-7) - 1960 N/MM <sup>2</sup> 6X36 - 1960 N/MM <sup>2</sup>				
RÉFÉRENCE	Ø MM	CMU SUR 1 BRIN VERTICAL T	DIMENSIONS COSSÉS MM	LONGUEUR MINI L M
ELT1B2BCD18AT	18	3,85	72 x 46	1
ELT1B2BCD18AM		4,14	72 x 46	1
ELT1B2BCD20AT	20	4,75	82 x 52	2
ELT1B2BCD20AM		5,13	82 x 52	2
ELT1B2BCD22AT	22	5,74	87 x 55	2
ELT1B2BCD22AM		6,21	87 x 55	2
ELT1B2BCD24AT	24	6,84	92 x 58	2
ELT1B2BCD24AM		7,38	92 x 58	2
ELT1B2BCD26AT	26	8,03	103 x 65	2
ELT1B2BCD26AM		8,66	103 x 65	2
ELT1B2BCD28AT	28	9,31	105 x 68	2
ELT1B2BCD28AM		10,04	105 x 68	2
ELT1B2BCD30AM	30	11,52	115 x 70	2
ELT1B2BCD32AM	32	13,12	130 x 82	2
ELT1B2BCD34AM	34	14,81	140 x 90	Z
ELT1B2BCD36AM	36	16,6	177 x 115	2
ELT1B2BCD38AM	38	18,54	160 x 100	Z
ELT1B2BCD40AM	40	20,52	205 x 122	2
ELT1B2BCD42AM	42	22,5	220 x 133	Z
ELT1B2BCD44AM	44	24,8	220 x 133	2
ELT1B2BCD48AM	48	29,52	221 x 143	3
ELT1B2BCD52AM	52	34,74	252 x 163	3

## Comprendre et composer votre élingue câble

ELT	Elingue câble
<b>1B</b> Nombre de brins	1B = 1 brin 2B = 2 brins 3B = 3 brins 4B = 4 brins
<b>2</b> Nombre de boucles	1 brin = 2 boucles 2 brins = 4 boucles 3 brins = 6 boucles 4 brins = 8 boucles
BC	Boucles cossées
<b>D4</b> Diamètre du câble	Du diamètre 3 mm à 52 mm.
<b>AM</b> Âme du câble	AM = Âme métallique AT = Âme textile
<b>...M</b>	Précisez la longueur souhaitée pour votre élingue (en mètre)



**FABRICATION  
DANS NOS  
ATELIERS**



  
**FABRICATION  
FRANÇAISE**

## ÉLINGUES CÂBLE 2 BRINS BOUCLES COSSÉES

COMPOSITION DE L'ÉLINGUE				
6X19 (Ø3-12) / 7X19 (Ø3-12) / 7X7 (Ø3-7) - 1960 N/MM² 6X36 - 1960 N/MM²				
RÉFÉRENCE	Ø MM	CMU SUR 1 BRIN VERTICAL T	DIMENSIONS COSSES MM	LONGUEUR MINI L M
ELT2B2BCD3AT	3	0,12	18 x 12	1
ELT2B4BCD3AM		0,14	18 x 12	1
ELT2B4BCD4AT	4	0,25	22 x 14	1
ELT2B4BCD4AM		0,29	22 x 14	1
ELT2B4BCD5AT	5	0,39	25 x 16	1
ELT2B4BCD5AM		0,45	25 x 16	1
ELT2B4BCD6AT	6	0,56	28 x 19	1
ELT2B4BCD6AM		0,66	28 x 19	1
ELT2B4BCD7AT	7	0,76	30 x 21	1
ELT2B4BCD7AM		0,89	30 x 21	1
ELT2B4BCD8AT	8	0,99	30 x 21	1
ELT2B4BCD8AM		1,07	30 x 21	1
ELT2B4BCD9AT	9	1,25	32 x 25	1
ELT2B4BCD9AM		1,35	32 x 25	1
ELT2B4BCD10AT	10	1,55	32 x 25	1
ELT2B4BCD10AM		1,67	32 x 25	1
ELT2B4BCD11AT	11	1,87	45 x 31	1
ELT2B4BCD11AM		2,02	45 x 31	1
ELT2B4BCD12AT	12	2,23	45 x 31	1
ELT2B4BCD12AM		2,41	45 x 31	1
ELT2B4BCD13AT	13	2,77	57 x 36	1
ELT2B4BCD13AM		3,02	57 x 36	1
ELT2B4BCD14AT	14	3,28	57 x 36	1
ELT2B4BCD14AM		3,53	57 x 36	1
ELT2B4BCD16AT	16	4,26	62 x 40	1
ELT2B4BCD16AM		4,61	62 x 40	1

### Comprendre et composer votre élingue câble

ELT	Elingue câble
<b>1B</b> Nombre de brins	1B = 1 brin 2B = 2 brins 3B = 3 brins 4B = 4 brins
<b>2</b> Nombre de boucles	1 brin = 2 boucles 2 brins = 4 boucles 3 brins = 6 boucles 4 brins = 8 boucles
BC	Boucles cossées
<b>D4</b> Diamètre du câble	Du diamètre 3 mm à 52 mm.
<b>AM</b> Âme du câble	AM = Âme métallique AT = Âme textile
<b>...M</b>	Précisez la longueur souhaitée pour votre élingue (en mètre)



**FABRICATION  
DANS NOS  
ATELIERS**



**FABRICATION  
FRANÇAISE**



**Tous les accessoires pour composer votre  
élingue à partir de la page 66**

# ÉLINGUES CÂBLE 2 BRINS BOUCLES COSSÉES

COMPOSITION DE L'ÉLINGUE				
6X19 (Ø3-12) / 7X19 (Ø3-12) / 7x7 (Ø3-7) - 1960 N/MM² 6X36 - 1960 N/MM²				
RÉFÉRENCE	Ø MM	CMU SUR 1 BRIN VERTICAL T	DIMENSIONS COSSES MM	LONGUEUR MINI L M
ELT2B4BCD18AT	18	5,39	72 x 46	1
ELT2B4BCD18AM		5,8		
ELT2B4BCD20AT	20	6,65	82 x 52	2
ELT2B4BCD20AM		7,18		
ELT2B4BCD22AT	22	8,04	87 x 55	2
ELT2B4BCD22AM		8,69		
ELT2B4BCD24AT	24	9,58	92 x 58	2
ELT2B4BCD24AM		10,33		
ELT2B4BCD26AT	26	11,24	103 x 65	2
ELT2B4BCD26AM		12,12		
ELT2B4BCD28AT	28	13,03	105 x 68	2
ELT2B4BCD28AM		14,06		
ELT2B4BCD30AM	30	16,13	115 x 70	2
ELT2B4BC32AM	32	18,37	130 x 82	2
ELT2B4BCD34AM	34	20,74	140 x 90	2
ELT2B4BCD36AM	36	23,23	177 x 115	2
ELT2B4BCD38AM	38	25,96	160 x 100	2
ELT2B4BCD40AM	40	28,73	205 x 122	2
ELT2B4BCD42AM	42	31,5	220 x 133	2
ELT2B4BCD44AM	44	34,72	220 x 133	2
ELT2B4BCD48AM	48	41,33	221 x 143	3
ELT2B4BCD52AM	52	48,64	252 x 163	3

## Comprendre et composer votre élingue câble

ELT	Elingue câble
<b>1B</b> Nombre de brins	1B = 1 brin 2B = 2 brins 3B = 3 brins 4B = 4 brins
<b>2</b> Nombre de boucles	1 brin = 2 boucles 2 brins = 4 boucles 3 brins = 6 boucles 4 brins = 8 boucles
BC	Boucles cossées
<b>D4</b> Diamètre du câble	Du diamètre 3 mm à 52 mm.
<b>AM</b> Âme du câble	AM = Âme métallique AT = Âme textile
<b>...M</b>	Précisez la longueur souhaitée pour votre élingue (en mètre)



**FABRICATION  
DANS NOS  
ATELIERS**

  
**FABRICATION  
FRANÇAISE**



## ÉLINGUES CÂBLE 3-4 BRINS BOUCLES COSSÉES

COMPOSITION DE L'ÉLINGUE				
6X19 (03-12) / 7X19 (03-12) / 7x7 (03-7) - 1960 N/MM² 6X36 - 1960 N/MM²				
RÉFÉRENCE	Ø MM	CMU SUR 1 BRIN VERTICAL T	DIMENSIONS COSSES MM	LONGUEUR MINI L M
ELT[...]B[...]BCD3AT	3	0,19	18 x 12	1
ELT[...]B[...]BCD3AM		0,22	18 x 12	1
ELT[...]B[...]BCD4AT	4	0,37	22 x 14	1
ELT[...]B[...]BCD4AM		0,44	22 x 14	1
ELT[...]B[...]BCD5AT	5	0,58	25 x 16	1
ELT[...]B[...]BCD5AM		0,68	25 x 16	1
ELT[...]B[...]BCD6AT	6	0,84	28 x 19	1
ELT[...]B[...]BCD6AM		0,99	28 x 19	1
ELT[...]B[...]BCD7AT	7	1,14	30 x 21	1
ELT[...]B[...]BCD7AM		1,34	30 x 21	1
ELT[...]B[...]BCD8AT	8	1,49	30 x 21	1
ELT[...]B[...]BCD8AM		1,6	30 x 21	1
ELT[...]B[...]BCD9AT	9	1,88	32 x 25	1
ELT[...]B[...]BCD9AM		2,03	32 x 25	1
ELT[...]B[...]BCD10AT	10	2,32	32 x 25	1
ELT[...]B[...]BCD10AM		2,51	32 x 25	1
ELT[...]B[...]BCD11AT	11	2,81	45 x 31	1
ELT[...]B[...]BCD11AM		3,03	45 x 31	1
ELT[...]B[...]BCD12AT	12	3,34	45 x 31	1
ELT1[...]B[...]BCD12AM		3,61	45 x 31	1
ELT[...]B[...]BCD13AT	13	4,16	57 x 36	1
ELT[...]B[...]BCD13AM		4,54	57 x 36	1
ELT[...]B[...]BCD14AT	14	4,91	57 x 36	1
ELT[...]B[...]BCD14AM		5,29	57 x 36	1
ELT[...]B[...]BCD16AT	16	6,39	62 x 40	1
ELT[...]B[...]BCD16AM		6,92	62 x 40	1

### Comprendre et composer votre élingue câble

ELT	Elingue câble
<b>1B</b> Nombre de brins	1B = 1 brin 2B = 2 brins 3B = 3 brins 4B = 4 brins
<b>2</b> Nombre de boucles	1 brin = 2 boucles 2 brins = 4 boucles 3 brins = 6 boucles 4 brins = 8 boucles
BC	Boucles cossées
<b>D4</b> Diamètre du câble	Du diamètre 3 mm à 52 mm.
<b>AM</b> Âme du câble	AM = Âme métallique AT = Âme textile
<b>...M</b>	Précisez la longueur souhaitée pour votre élingue (en mètre)



**FABRICATION  
DANS NOS  
ATELIERS**

  
**FABRICATION  
FRANÇAISE**



**Tous les accessoires pour composer votre  
élingue à partir de la page 66**

# ÉLINGUES CâBLE 3-4 BRINS BOUCLES COSSÉES

COMPOSITION DE L'ÉLINGUE				
6X19 (Ø3-12) / 7X19 (Ø3 -12) / 7x7 (Ø3-7) - 1960 N/MM² 6X36 - 1960 N/MM²				
RÉFÉRENCE	Ø MM	CMU SUR 1 BRIN VERTICAL T	DIMENSIONS COSSÉS MM	LONGUEUR MINI L M
ELT[...][B[...]]BCD18AT	18	8,09	72 x 46	1
ELT[...][B[...]]BCD18AM		8,69	72 x 46	1
ELT[...][B[...]]BCD20AT	20	9,98	82 x 52	2
ELT[...][B[...]]BCD20AM		10,77	82 x 52	2
ELT[...][B[...]]BCD22AT	22	12,06	87 x 55	2
ELT[...][B[...]]BCD22AM		13,04	87 x 55	2
ELT[...][B[...]]BCD24AT	24	14,36	92 x 58	2
ELT[...][B[...]]BCD24AM		15,5	92 x 58	2
ELT[...][B[...]]BCD26AT	26	16,86	103 x 65	2
ELT[...][B[...]]BCD26AM		18,18	103 x 65	2
ELT[...][B[...]]BCD28AT	28	19,54	105 x 68	2
ELT[...][B[...]]BCD28AM		21,09	105 x 68	2
ELT[...][B[...]]BCD30AM	30	24,19	115 x 70	2
ELT[...][B[...]]BCD32AM	32	27,56	130 x 82	2
ELT[...][B[...]]BCD34AM	34	31,11	140 x 90	2
ELT[...][B[...]]BCD36AM	36	34,85	177 x 115	2
ELT[...][B[...]]BCD38AM	38	38,93	160 x 100	2
ELT[...][B[...]]BCD40AM	40	43,09	205 x 122	2
ELT[...][B[...]]BCD42AM	42	52,07	220 x 133	2
ELT[...][B[...]]BCD44AM	44	55,45	220 x 133	2
ELT[...][B[...]]BCD48AM	48	61,99	221 x 143	3
ELT[...][B[...]]BCD52AM	52	72,95	252 x 163	3

## Comprendre et composer votre élingue câble

ELT	Elingue câble
<b>1B</b> Nombre de brins	1B = 1 brin 2B = 2 brins 3B = 3 brins 4B = 4 brins
<b>2</b> Nombre de boucles	1 brin = 2 boucles 2 brins = 4 boucles 3 brins = 6 boucles 4 brins = 8 boucles
BC	Boucles cossées
<b>D4</b> Diamètre du câble	Du diamètre 3 mm à 52 mm.
<b>AM</b> Âme du câble	AM = Âme métallique AT = Âme textile
<b>...M</b>	Précisez la longueur souhaitée pour votre élingue (en mètre)



**FABRICATION  
DANS NOS  
ATELIERS**

  
**FABRICATION  
FRANÇAISE**





## ÉLINGUES CÂBLE 1 BRIN BOUCLES NON COSSÉES

COMPOSITION DE L'ÉLINGUE				
6X19 (Ø3-12) / 7X19 (Ø3-12) / 7x7 (Ø3-7) - 1960 N/MM <sup>2</sup> 6X36 - 1960 N/MM <sup>2</sup>				
RÉFÉRENCE	Ø MM	CMU SUR 1 BRIN VERTICAL T	DIMENSIONS BOUCLES MM	LONGUEUR MINI L M
ELT1B2BNCD3AT	3	0,09	60 x 30	1
ELT1B2BNCD3AM		0,10	60 x 30	1
ELT1B2BNCD4AT	4	0,18	80 x 40	1
ELT1B2BNCD4AM		0,21	80 x 40	1
ELT1B2BNCD5AT	5	0,28	100 x 50	1
ELT1B2BNCD5AM		0,32	100 x 50	1
ELT1B2BNCD6AT	6	0,4	120 x 60	1
ELT1B2BNCD6AM		0,47	120 x 60	1
ELT1B2BNCD7AT	7	0,54	140 x 70	1
ELT1B2BNCD7AM		0,64	140 x 70	1
ELT1B2BNCD8AT	8	0,71	160 x 80	1
ELT1B2BNCD8AM		0,76	160 x 80	1
ELT1B2BNCD9AT	9	0,89	180 x 90	1
ELT1B2BNCD9AM		0,97	180 x 90	1
ELT1B2BNCD10AT	10	1,11	200 x 100	1
ELT1B2BNCD10AM		1,19	200 x 100	1
ELT1B2BNCD11AT	11	1,34	220 x 110	1
ELT1B2BNCD11AM		1,44	220 x 110	1
ELT1B2BNCD12AT	12	1,59	240 x 120	1
ELT1B2BNCD12AM		1,72	240 x 120	1
ELT1B2BNCD13AT	13	13,12	260 x 130	1
ELT1B2BNCD13AM		14,81	260 x 130	1
ELT1B2BNCD14AT	14	16,6	280 x 140	1
ELT1B2BNCD14AM		18,54	280 x 140	1
ELT1B2BNCD16AT	16	20,52	320 x 160	1
ELT1B2BNCD16AM		22,5	320 x 160	1

### Comprendre et composer votre élingue câble

ELT	Elingue câble
<b>1B</b> Nombre de brins	1B = 1 brin 2B = 2 brins 3B = 3 brins 4B = 4 brins
<b>2</b> Nombre de boucles	1 brin = 2 boucles 2 brins = 4 boucles 3 brins = 6 boucles 4 brins = 8 boucles
BNC	Boucles non cossées
<b>D4</b> Diamètre du câble	Du diamètre 3 mm à 52 mm.
<b>AM</b> Âme du câble	AM= Âme métallique AT = Âme textile
<b>...M</b>	Précisez la longueur souhaitée pour votre élingue (en mètre)



**FABRICATION  
DANS NOS  
ATELIERS**



Tous les accessoires pour composer votre élingue à partir de la page 66

# ÉLINGUES CÂBLE 1 BRIN BOUCLES NON COSSÉES

COMPOSITION DE L'ÉLINGUE				
6X19 (Ø3-12) / 7X19 (Ø3 -12) / 7x7 (Ø3-7) - 1960 N/MM <sup>2</sup> 6X36 - 1960 N/MM <sup>2</sup>				
RÉFÉRENCE	Ø MM	CMU SUR 1 BRIN VERTICAL T	DIMENSIONS BOUCLES MM	LONGUEUR MINI L M
ELT1B2BNCD18AT	18	24,8	360 x 180	1
ELT1B2BNCD18AM		29,52	360 x 180	1
ELT1B2BNCD20AT	20	34,74	400 x 200	2
ELT1B2BNCD20AM		5,13	400 x 200	2
ELT1B2BNCD22AT	22	5,74	440 x 220	2
ELT1B2BNCD22AM		6,21	440 x 220	2
ELT1B2BNCD24AT	24	6,84	480 x 240	2
ELT1B2BNCD24AM		7,38	480 x 240	2
ELT1B2BNCD26AT	26	8,03	520 x 260	2
ELT1B2BNCD26AM		8,66	520 x 260	2
ELT1B2BNCD28AT	28	9,31	560 x 280	2
ELT1B2BNCD28AM		10,04	560 x 280	2
ELT1B2BNCD30AM	30	11,52	600 x 300	2
ELT1B2BNCD32AM	32	13,12	640 x 320	2
ELT1B2BNCD34AM	34	14,81	680 x 340	2
ELT1B2BNCD36AM	36	16,6	720 x 360	2
ELT1B2BNCD38AM	38	18,54	760 x 380	2
ELT1B2BNCD40AM	40	20,52	800 x 400	2
ELT1B2BNCD42AM	42	22,5	840 x 420	2
ELT1B2BNCD44AM	44	24,8	880 x 440	2
ELT1B2BNCD48AM	48	29,52	960 x 480	3
ELT1B2BNCD52AM	52	34,74	1040 x 520	3

## Comprendre et composer votre élingue câble

ELT	Elingue câble
<b>1B</b> Nombre de brins	1B = 1 brin 2B = 2 brins 3B = 3 brins 4B = 4 brins
<b>2</b> Nombre de boucles	1 brin = 2 boucles 2 brins = 4 boucles 3 brins = 6 boucles 4 brins = 8 boucles
BNC	Boucles non cossées
<b>D4</b> Diamètre du câble	Du diamètre 3 mm à 52 mm.
<b>AM</b> Âme du câble	AM = Âme métallique AT = Âme textile
<b>...M</b>	Précisez la longueur souhaitée pour votre élingue (en mètre)



**FABRICATION  
DANS NOS  
ATELIERS**

  
**FABRICATION  
FRANÇAISE**



## ÉLINGUES CÂBLE 2 BRINS BOUCLES NON COSSÉES

COMPOSITION DE L'ÉLINGUE				
6X19 (Ø3-12) / 7X19 (Ø3 -12) / 7x7 (Ø3-7) - 1960 N/MM² 6X36 - 1960 N/MM²				
RÉFÉRENCE	Ø MM	CMU SUR 1 BRIN VERTICAL T	DIMENSIONS BOUCLES MM	LONGUEUR MINI L M
ELT2B4BNC03AT	3	0,12	60 x 30	1
ELT2B4BNC03AM		0,14		
ELT2B4BNC04AT	4	0,25	80 x 40	1
ELT2B4BNC04AM		0,29		
ELT2B4BNC05AT	5	0,39	100 x 50	1
ELT2B4BNC05AM		0,45		
ELT2B4BNC06AT	6	0,56	120 x 60	1
ELT2B4BNC06AM		0,66		
ELT2B4BNC07AT	7	0,76	140 x 70	1
ELT2B4BNC07AM		0,89		
ELT2B4BNC08AT	8	0,99	160 x 80	1
ELT2B4BNC08AM		1,07		
ELT2B4BNC09AT	9	1,25	180 x 90	1
ELT2B4BNC09AM		1,35		
ELT2B4BNC10AT	10	1,55	200 x 100	1
ELT2B4BNC10AM		1,67		
ELT2B4BNC11AT	11	1,87	220 x 110	1
ELT2B4BNC11AM		2,02		
ELT2B4BNC12AT	12	2,23	240 x 120	1
ELT2B4BNC12AM		2,41		
ELT2B4BNC13AT	13	13,12	260 x 130	1
ELT2B4BNC13AM		14,81		
ELT2B4BNC14AT	14	16,6	280 x 140	1
ELT2B4BNC14AM		18,54		
ELT2B4BNC16AT	16	20,52	320 x 160	1
ELT2B4BNC16AM		22,5		

### Comprendre et composer votre élingue câble

ELT	Elingue câble
<b>1B</b> Nombre de brins	1B = 1 brin 2B = 2 brins 3B = 3 brins 4B = 4 brins
<b>2</b> Nombre de boucles	1 brin = 2 boucles 2 brins = 4 boucles 3 brins = 6 boucles 4 brins = 8 boucles
BNC	Boucles non cossées
<b>D4</b> Diamètre du câble	Du diamètre 3 mm à 52 mm.
<b>AM</b> Âme du câble	AM= Âme métallique AT = Âme textile
<b>...M</b>	Précisez la longueur souhaitée pour votre élingue (en mètre)



**FABRICATION  
DANS NOS  
ATELIERS**



**FABRICATION  
FRANÇAISE**



**Tous les accessoires pour composer votre  
élingue à partir de la page 66**

# ÉLINGUES CÂBLE 2 BRINS BOUCLES NON COSSÉES

COMPOSITION DE L'ÉLINGUE				
6X19 (03-12) / 7X19 (03 -12) / 7x7 (03-7) - 1960 N/MM² 6X36 - 1960 N/MM²				
RÉFÉRENCE	Ø MM	CMU SUR 1 BRIN VERTICAL T	DIMENSIONS BOUCLES MM	LONGUEUR MINI L M
ELT2B4BNCD18AT	18	5,39	360 x 180	1
ELT2B4BNCD18AM		5,8	360 x 180	1
ELT2B4BNCD20AT	20	6,65	400 x 200	2
ELT2B4BNCD20AM		7,18	400 x 200	2
ELT2B4BNCD22AT	22	8,04	440 x 220	2
ELT2B4BNCD22AM		8,69	440 x 220	2
ELT2B4BNCD24AT	24	9,58	480 x 240	2
ELT2B4BNCD24AM		10,33	480 x 240	2
ELT2B4BNCD28AT	28	11,24	560 x 280	2
ELT2B4BNCD28AM		12,12	560 x 280	2
ELT2B4BNCD30AM	30	13,03	600 x 300	2
ELT2B4BNCD32AM	32	18,37	640 x 320	2
ELT2B4BNCD34AM	34	20,74	680 x 340	2
ELT2B4BNCD36AM	36	23,23	720 x 360	2
ELT2B4BNCD38AM	38	25,96	760 x 380	2
ELT2B4BNCD40AM	40	28,73	800 x 400	2
ELT2B4BNCD42AM	42	31,5	840 x 420	2
ELT2B4BNCD44AM	44	34,72	880 x 440	2
ELT2B4BNCD48AM	48	41,33	960 x 480	3
ELT2B4BNCD52AM	52	48,64	1040 x 520	3

## Comprendre et composer votre élingue câble

ELT	Elingue câble
<b>1B</b> Nombre de brins	1B = 1 brin 2B = 2 brins 3B = 3 brins 4B = 4 brins
<b>2</b> Nombre de boucles	1 brin = 2 boucles 2 brins = 4 boucles 3 brins = 6 boucles 4 brins = 8 boucles
BNC	Boucles non cossées
<b>D4</b> Diamètre du câble	Du diamètre 3 mm à 52 mm.
<b>AM</b> Âme du câble	AM = Âme métallique AT = Âme textile
<b>...M</b>	Précisez la longueur souhaitée pour votre élingue (en mètre)

**FABRICATION  
DANS NOS  
ATELIERS**

**FABRICATION  
FRANÇAISE**



## ÉLINGUES CÂBLE 3-4 BRINS BOUCLES NON COSSÉES

COMPOSITION DE L'ÉLINGUE				
6X19 (Ø3-12) / 7X19 (Ø3 -12) / 7X7 (Ø3-7) - 1960 N/MM² 6X36 - 1960 N/MM²				
RÉFÉRENCE	Ø MM	CMU SUR 1 BRIN VERTICAL T	DIMENSIONS BOUCLES MM	LONGUEUR MINI L M
ELT[...][B][...]BNCD3AT	3	0,19	60 x 30	1
ELT[...][B][...]BNCD3AM		0,22	60 x 30	1
ELT[...][B][...]BNCD4AT	4	0,37	80 x 40	1
ELT[...][B][...]BNCD4AM		0,44	80 x 40	1
ELT[...][B][...]BNCD5AT	5	0,58	100 x 50	1
ELT[...][B][...]BNCD5AM		0,68	100 x 50	1
ELT[...][B][...]BNCD6AT	6	0,84	120 x 60	1
ELT[...][B][...]BNCD6AM		0,99	120 x 60	1
ELT[...][B][...]BNCD7AT	7	1,14	140 x 70	1
ELT[...][B][...]BNCD7AM		1,34	140 x 70	1
ELT[...][B][...]BNCD8AT	8	1,49	160 x 80	1
ELT[...][B][...]BNCD8AM		1,6	160 x 80	1
ELT[...][B][...]BNCD9AT	9	1,88	180 x 90	1
ELT[...][B][...]BNCD9AM		2,03	180 x 90	1
ELT[...][B][...]BNCD10AT	10	2,32	200 x 100	1
ELT[...][B][...]BNCD10AM		2,51	200 x 100	1
ELT[...][B][...]BNCD11AT	11	2,81	220 x 110	1
ELT[...][B][...]BNCD11AM		3,03	220 x 110	1
ELT[...][B][...]BNCD12AT	12	3,34	240 x 120	1
ELT[...][B][...]BNCD12AM		3,61	240 x 120	1
ELT1B2BNCD13AT	13	4,16	260 x 130	1
ELT1B2BNCD13AM		4,54	260 x 130	1
ELT1B2BNCD14AT	14	4,91	280 x 140	1
ELT1B2BNCD14AM		5,29	280 x 140	1
ELT1B2BNCD16AT	16	6,39	320 x 160	1
ELT1B2BNCD16AM		6,92	320 x 160	1

### Comprendre et composer votre élingue câble

ELT	Elingue câble
<b>1B</b> Nombre de brins	1B = 1 brin 2B = 2 brins 3B = 3 brins 4B = 4 brins
<b>2</b> Nombre de boucles	1 brin = 2 boucles 2 brins = 4 boucles 3 brins = 6 boucles 4 brins = 8 boucles
BC	Boucles cossées
<b>D4</b> Diamètre du câble	Du diamètre 3 mm à 52 mm.
<b>AM</b> Âme du câble	AM= Âme métallique AT = Âme textile
<b>...M</b>	Précisez la longueur souhaitée pour votre élingue (en mètre)



**FABRICATION  
DANS NOS  
ATELIERS**



**FABRICATION  
FRANÇAISE**



Tous les accessoires pour composer votre élingue à partir de la page 66

# ÉLINGUES CÂBLE 3-4 BRINS BOUCLES NON COSSÉES

COMPOSITION DE L'ÉLINGUE				
6X19 (Ø3-12) / 7X19 (Ø3-12) / 7x7 (Ø3-7) - 1960 N/MM² 6X36 - 1960 N/MM²				
RÉFÉRENCE	Ø MM	CMU SUR 1 BRIN VERTICAL T	DIMENSIONS BOUCLES MM	LONGUEUR MINI L M
ELT[...][B[...]]BNCD18AT	18	8,09	360 x 180	1
ELT[...][B[...]]BNCD18AM		8,69		
ELT[...][B[...]]BNCD20AT	20	9,98	400 x 200	2
ELT[...][B[...]]BNCD20AM		10,77		
ELT[...][B[...]]BNCD22AT	22	12,06	440 x 220	2
ELT[...][B[...]]BNCD22AM		13,04		
ELT[...][B[...]]BNCD24AT	24	14,36	480 x 240	2
ELT[...][B[...]]BNCD24AM		15,5		
ELT[...][B[...]]BNCD26AT	26	16,86	520 x 260	2
ELT[...][B[...]]BNCD26AM		18,18		
ELT[...][B[...]]BNCD28AT	28	19,54	560 x 280	2
ELT[...][B[...]]BNCD28AM		21,09		
ELT[...][B[...]]BNCD30AM	30	24,19	600 x 300	2
ELT[...][B[...]]BNCD32AM	32	27,56	640 x 320	2
ELT[...][B[...]]BNCD34AM	34	31,11	680 x 340	2
ELT[...][B[...]]BNCD36AM	36	34,85	720 x 360	2
ELT[...][B[...]]BNCD38AM	38	38,93	760 x 380	2
ELT[...][B[...]]BNCD40AM	40	43,09	800 x 400	2
ELT[...][B[...]]BNCD42AM	42	52,07	840 x 420	2
ELT[...][B[...]]BNCD44AM	44	55,45	880 x 440	2
ELT[...][B[...]]BNCD48AM	48	61,99	960 x 480	3
ELT[...][B[...]]BNCD52AM	52	72,95	1040 x 520	3

## Comprendre et composer votre élingue câble

ELT	Elingue câble
<b>1B</b> Nombre de brins	1B = 1 brin 2B = 2 brins 3B = 3 brins 4B = 4 brins
<b>2</b> Nombre de boucles	1 brin = 2 boucles 2 brins = 4 boucles 3 brins = 6 boucles 4 brins = 8 boucles
BC	Boucles cossées
<b>D4</b> Diamètre du câble	Du diamètre 3 mm à 52 mm.
<b>AM</b> Âme du câble	AM = Âme métallique AT = Âme textile
<b>...M</b>	Précisez la longueur souhaitée pour votre élingue (en mètre)

**FABRICATION  
DANS NOS  
ATELIERS**

  
**FABRICATION  
FRANÇAISE**



## ÉLINGUES CÂBLE 1 BRIN AVEC CROCHET

COMPOSITION DE L'ÉLINGUE				
6X19 (Ø3-12) / 7X19 (Ø3 -12) / 7x7 (Ø3-7) - 1960 N/MM² 6X36 - 1960 N/MM²				
RÉFÉRENCE	Ø MM	CMU SUR 1 BRIN VERTICAL T	DIMENSIONS BOUCLES MM	LONGUEUR MINI L M
ELT1B2BCD3AT[...]	3	0,09	60 x 30	1
ELT1B2BCD3AM[...]		0,10	60 x 30	1
ELT1B2BCD4AT[...]	4	0,18	80 x 40	1
ELT1B2BCD4AM[...]		0,21	80 x 40	1
ELT1B2BCD5AT[...]	5	0,28	100 x 50	1
ELT1B2BCD5AM[...]		0,32	100 x 50	1
ELT1B2BCD6AT[...]	6	0,4	120 x 60	1
ELT1B2BCD6AM[...]		0,47	120 x 60	1
ELT1B2BCD7AT[...]	7	0,54	140 x 70	1
ELT1B2BCD7AM[...]		0,64	140 x 70	1
ELT1B2BCD8AT[...]	8	0,71	160 x 80	1
ELT1B2BCD8AM[...]		0,76	160 x 80	1
ELT1B2BCD9AT[...]	9	0,89	180 x 90	1
ELT1B2BCD9AM[...]		0,97	180 x 90	1
ELT1B2BCD10AT[...]	10	1,11	200 x 100	1
ELT1B2BCD10AM[...]		1,19	200 x 100	1
ELT1B2BCD11AT[...]	11	1,34	220 x 110	1
ELT1B2BCD11AM[...]		1,72	220 x 110	1
ELT1B2BCD12AT[...]	12	1,59	240 x 120	1
ELT1B2BCD12AM[...]		1,88	240 x 120	1
ELT1B2BCD13AT[...]	13	1,98	260 x 130	1
ELT1B2BCD13AM[...]		2,16	260 x 130	1
ELT1B2BCD14AT[...]	14	2,34	280 x 140	1
ELT1B2BCD14AM[...]		2,52	280 x 140	1
ELT1B2BCD16AT[...]	16	3,04	320 x 160	1
ELT1B2BCD16AM[...]		3,29	320 x 160	1

### Comprendre et composer votre élingue câble

ELT	Elingue câble
<b>1B</b> Nombre de brins	1B = 1 brin 2B = 2 brins 3B = 3 brins 4B = 4 brins
<b>2</b> Nombre de boucles	1 brin = 2 boucles 2 brins = 4 boucles 3 brins = 6 boucles 4 brins = 8 boucles
BC	Boucles cossées
<b>D4</b> Diamètre du câble	Du diamètre 3 mm à 52 mm.
<b>AM</b> Âme du câble	AM = Âme métallique AT = Âme textile
<b>OA</b> Choix des crochets	OL = crochet simple à oeil OA = crochet automatique à oeil OEL = crochet simple à émerillon OEA = crochet auto à émerillon
<b>...M</b>	Précisez la longueur souhaitée pour votre élingue (en mètre)



Tous les accessoires pour composer votre élingue à partir de la page 66

# ÉLINGUES CÂBLE 1 BRIN AVEC CROCHET

COMPOSITION DE L'ÉLINGUE				
6X19 (Ø3-12) / 7X19 (Ø3 -12) / 7x7 (Ø3-7) - 1960 N/MM² 6X36 - 1960 N/MM²				
RÉFÉRENCE	Ø MM	CMU SUR 1 BRIN VERTICAL T	DIMENSIONS BOUCLES MM	LONGUEUR MINI L M
ELT1B2BCD18AT[...]	18	3,85	360 x 180	1
ELT1B2BCD18AM[...]		4,14		
ELT1B2BCD20AT[...]	20	4,75	400 x 200	2
ELT1B2BCD20AM[...]		5,13		
ELT1B2BCD22AT[...]	22	5,74	440 x 220	2
ELT1B2BCD22AM[...]		6,21		
ELT1B2BCD24AT[...]	24	6,84	480 x 240	2
ELT1B2BCD24AM[...]		7,38		
ELT1B2BCD26AT[...]	26	8,03	520 x 260	2
ELT1B2BCD26AM[...]		8,66		
ELT1B2BCD28AT[...]	28	9,31	560 x 280	2
ELT1B2BCD28AM[...]		10,04		
ELT1B2BCD30AM[...]	30	11,52	600 x 300	2
ELT1B2BCD32AM[...]	32	13,12	640 x 320	2
ELT1B2BCD34AM[...]	34	14,81	680 x 340	2
ELT1B2BCD36AM[...]	36	16,6	720 x 360	2
ELT1B2BCD38AM[...]	38	18,54	760 x 380	2
ELT1B2BCD40AM[...]	40	20,52	800 x 400	2
ELT1B2BCD42AM[...]	42	22,5	840 x 420	2
ELT1B2BCD44AM[...]	44	24,8	880 x 440	2
ELT1B2BCD48AM[...]	48	29,52	960 x 480	3
ELT1B2BCD52AM[...]	52	34,74	1040 x 520	3

## Comprendre et composer votre élingue câble

ELT	Elingue câble
<b>1B</b> Nombre de brins	1B = 1 brin 2B = 2 brins 3B = 3 brins 4B = 4 brins
<b>2</b> Nombre de boucles	1 brin = 2 boucles 2 brins = 4 boucles 3 brins = 6 boucles 4 brins = 8 boucles
BC	Boucles cossées
<b>D4</b> Diamètre du câble	Du diamètre 3 mm à 52 mm.
<b>AM</b> Âme du câble	AM = Âme métallique AT = Âme textile
<b>OA</b> Choix des crochets	OL = crochet simple à oeil OA = crochet automatique à oeil OEL = crochet simple à émerillon OEA = crochet auto à émerillon
<b>...M</b>	Précisez la longueur souhaitée pour votre élingue (en mètre)



**FABRICATION  
DANS NOS  
ATELIERS**

  
**FABRICATION  
FRANÇAISE**





## ÉLINGUES CÂBLE 2 BRINS AVEC CROCHETS

COMPOSITION DE L'ÉLINGUE				
6X19 (Ø3-12) / 7X19 (Ø3 -12) / 7x7 (Ø3-7) - 1960 N/MM² 6X36 - 1960 N/MM²				
RÉFÉRENCE	Ø MM	CMU SUR 1 BRIN VERTICAL T	DIMENSIONS BOUCLES MM	LONGUEUR MINI L M
ELT2B4BCD3AT[...][...]	3	0,12	60 x 30	1
ELT2B4BCD3AM[...][...]		0,14	60 x 30	1
ELT2B4BCD4AT[...][...]	4	0,25	80 x 40	1
ELT2B4BCD4AM[...][...]		0,29	80 x 40	1
ELT2B4BCD5AT[...][...]	5	0,39	100 x 50	1
ELT2B4BCD5AM[...][...]		0,45	100 x 50	1
ELT2B4BCD6AT[...]	6	0,56	120 x 60	1
ELT2B4BCD6AM[...]		0,66	120 x 60	1
ELT2B4BCD7AT[...]	7	0,76	140 x 70	1
ELT2B4BCD7AM[...]		0,89	140 x 70	1
ELT2B4BCD8AT[...]	8	0,99	160 x 80	1
ELT2B4BCD8AM[...]		1,07	160 x 80	1
ELT2B4BCD9AT[...]	9	1,25	180 x 90	1
ELT2B4BCD9AM[...]		1,35	180 x 90	1
ELT2B4BCD10AT[...]	10	1,55	200 x 100	1
ELT2B4BCD10AM[...]		1,67	200 x 100	1
ELT2B4BCD11AT[...]	11	1,87	220 x 110	1
ELT2B4BCD11AM[...]		2,02	220 x 110	1
ELT2B4BCD12AT[...]	12	2,23	240 x 120	1
ELT2B4BCD12AM[...]		2,41	240 x 120	1
ELT2B4BCD13AT[...]	13	2,77	260 x 130	1
ELT2B4BCD13AM[...]		3,02	260 x 130	1
ELT2B4BCD14AT[...]	14	3,28	280 x 140	1
ELT2B4BCD14AM[...]		3,53	280 x 140	1
ELT2B4BCD16AT[...]	16	4,26	320 x 160	1
ELT2B4BCD16AM[...]		4,61	320 x 160	1

### Comprendre et composer votre élingue câble

ELT	Élingue câble
<b>1B</b> Nombre de brins	1B = 1 brin 2B = 2 brins 3B = 3 brins 4B = 4 brins
<b>2</b> Nombre de boucles	1 brin = 2 boucles 2 brins = 4 boucles 3 brins = 6 boucles 4 brins = 8 boucles
BC	Boucles cossées
<b>D4</b> Diamètre du câble	Du diamètre 3 mm à 52 mm.
<b>AM</b> Âme du câble	AM = Âme métallique AT = Âme textile
<b>OA</b> Choix des crochets	OL = crochet simple à œil OA = crochet automatique à œil OEL = crochet simple à émérillon OEA = crochet auto à émérillon
<b>...M</b>	Précisez la longueur souhaitée pour votre élingue (en mètre)



Tous les accessoires pour composer votre élingue à partir de la page 66

# ÉLINGUES CÂBLE 2 BRINS AVEC CROCHETS

COMPOSITION DE L'ÉLINGUE				
6X19 (Ø3-12) / 7X19 (Ø3 -12) / 7x7 (Ø3-7) - 1960 N/MM <sup>2</sup> 6X36 - 1960 N/MM <sup>2</sup>				
RÉFÉRENCE	Ø MM	CMU SUR 1 BRIN VERTICAL T	DIMENSIONS BOUCLES MM	LONGUEUR MINI L M
ELT2B4BCD18AT[...]	18	5,39	360 x 180	1
ELT2B4BCD18AM[...]		5,8		
ELT2B4BCD20AT[...]	20	6,65	400 x 200	2
ELT2B4BCD20AM[...]		7,18		
ELT2B4BCD22AT[...]	22	8,04	440 x 220	2
ELT2B4BCD22AM[...]		8,69		
ELT2B4BCD24AT[...]	24	9,58	480 x 240	2
ELT2B4BCD24AM[...]		10,33		
ELT2B4BCD28AT[...]	28	11,24	560 x 280	2
ELT2B4BCD28AM[...]		12,12		
ELT2B4BCD30AM[...]	30	13,03	600 x 300	2
ELT2B4BCD32AM[...]	32	18,37	640 x 320	2
ELT2B4BCD34AM[...]	34	20,74	680 x 340	2
ELT2B4BCD36AM[...]	36	23,23	720 x 360	2
ELT2B4BCD38AM[...]	38	25,96	760 x 380	2
ELT2B4BCD40AM[...]	40	28,73	800 x 400	2
ELT2B4BCD42AM[...]	42	31,5	840 x 420	2
ELT2B4BCD44AM[...]	44	34,72	880 x 440	2
ELT2B4BCD48AM[...]	48	41,33	960 x 480	3
ELT2B4BCD52AM[...]	52	48,64	1040 x 520	3

## Comprendre et composer votre élingue câble

ELT	Elingue câble
<b>1B</b> Nombre de brins	1B = 1 brin 2B = 2 brins 3B = 3 brins 4B = 4 brins
<b>2</b> Nombre de boucles	1 brin = 2 boucles 2 brins = 4 boucles 3 brins = 6 boucles 4 brins = 8 boucles
BC	Boucles cossées
<b>D4</b> Diamètre du câble	Du diamètre 3 mm à 52 mm.
<b>AM</b> Âme du câble	AM = Âme métallique AT = Âme textile
<b>OA</b> Choix des crochets	OL = crochet simple à oeil OA = crochet automatique à oeil OEL = crochet simple à émérillon OEA = crochet auto à émérillon
<b>...M</b>	Précisez la longueur souhaitée pour votre élingue (en mètre)

**FABRICATION  
DANS NOS  
ATELIERS**

**FABRICATION  
FRANÇAISE**



## ÉLINGUES CÂBLE 3-4 BRINS AVEC CROCHETS

COMPOSITION DE L'ÉLINGUE				
6X19 [03-12] / 7X19 [03 -12] / 7x7 [03-7] - 1960 N/MM² 6X36 - 1960 N/MM²				
RÉFÉRENCE	Ø MM	CMU SUR 1 BRIN VERTICAL T	DIMENSIONS BOUCLES MM	LONGUEUR MINI L M
ELT[...][B[...][BCD3AT[...]	3	0,19	60 x 30	1
ELT[...][B[...][BCD3AM[...]		0,22	60 x 30	1
ELT[...][B[...][BCD4AT[...]	4	0,37	80 x 40	1
ELT[...][B[...][BCD4AM[...]		0,44	80 x 40	1
ELT[...][B[...][BCD5AT[...]	5	0,58	100 x 50	1
ELT[...][B[...][BCD5AM[...]		0,68	100 x 50	1
ELT[...][B[...][BCD6AT[...]	6	0,84	120 x 60	1
ELT[...][B[...][BCD6AM[...]		0,99	120 x 60	1
ELT[...][B[...][BCD7AT[...]	7	1,14	140 x 70	1
ELT[...][B[...][BCD7AM[...]		1,34	140 x 70	1
ELT[...][B[...][BCD8AT[...]	8	1,49	160 x 80	1
ELT[...][B[...][BCD8AM[...]		1,6	160 x 80	1
ELT[...][B[...][BCD9AT[...]	9	1,88	180 x 90	1
ELT[...][B[...][BCD9AM[...]		2,03	180 x 90	1
ELT[...][B[...][BCD10AT[...]	10	2,32	200 x 100	1
ELT[...][B[...][BCD10AM[...]		2,51	200 x 100	1
ELT[...][B[...][BCD11AT[...]	11	2,81	220 x 110	1
ELT[...][B[...][BCD11AM[...]		3,03	220 x 110	1
ELT[...][B[...][BCD12AT[...]	12	3,34	240 x 120	1
ELT[...][B[...][BCD12AM[...]		3,61	240 x 120	1
ELT[...][B[...][BCD13AT[...]	13	4,16	260 x 130	1
ELT[...][B[...][BCD13AM[...]		4,54	260 x 130	1
ELT[...][B[...][BCD14AT[...]	14	4,91	280 x 140	1
ELT[...][B[...][BCD14AM[...]		5,29	280 x 140	1
ELT[...][B[...][BCD16AT[...]	16	6,39	320 x 160	1
ELT[...][B[...][BCD16AM[...]		6,92	320 x 160	1

Tous les accessoires pour composer votre élingue à partir de la page 66

### Comprendre et composer votre élingue câble

ELT	Elingue câble
<b>1B</b> Nombre de brins	1B = 1 brin 2B = 2 brins 3B = 3 brins 4B = 4 brins
<b>2</b> Nombre de boucles	1 brin = 2 boucles 2 brins = 4 boucles 3 brins = 6 boucles 4 brins = 8 boucles
BC	Boucles cossées
<b>D4</b> Diamètre du câble	Du diamètre 3 mm à 52 mm.
<b>AM</b> Âme du câble	AM = Âme métallique AT = Âme textile
<b>OA</b> Choix des crochets	OL = crochet simple à oeil OA = crochet automatique à oeil OEL = crochet simple à émerillon OEA = crochet auto à émerillon
<b>...M</b>	Précisez la longueur souhaitée pour votre élingue (en mètre)



# ÉLINGUES CâBLE 3-4 BRINS AVEC CROCHETS

COMPOSITION DE L'ÉLINGUE				
6X19 (Ø3-12) / 7X19 (Ø3 -12) / 7x7 (Ø3-7) - 1960 N/MM <sup>2</sup> 6X36 - 1960 N/MM <sup>2</sup>				
RÉFÉRENCE	Ø MM	CMU SUR 1 BRIN VERTICAL T	DIMENSIONS BOUCLES MM	LONGUEUR MINI L M
ELT[...][B][...]BCD18AT[...]	18	8,09	360 x 180	1
ELT[...][B][...]BCD18AM[...]		8,69	360 x 180	1
ELT[...][B][...]BCD20AT[...]	20	9,98	400 x 200	2
ELT[...][B][...]BCD20AM[...]		10,77	400 x 200	2
ELT[...][B][...]BCD22AT[...]	22	12,06	440 x 220	2
ELT[...][B][...]BCD22AM[...]		13,04	440 x 220	2
ELT[...][B][...]BCD24AT[...]	24	14,36	480 x 240	2
ELT[...][B][...]BCD24AM[...]		15,5	480 x 240	2
ELT[...][B][...]BCD26AT[...]	26	16,86	520 x 260	2
ELT[...][B][...]BCD26AM[...]		18,18	520 x 260	2
ELT[...][B][...]BCD28AT[...]	28	19,54	560 x 280	2
ELT[...][B][...]BCD28AM[...]		21,09	560 x 280	2
ELT[...][B][...]BCD30AM[...]	30	24,19	600 x 300	2
ELT[...][B][...]BCD32AM[...]	32	27,56	640 x 320	2
ELT[...][B][...]BCD34AM[...]	34	31,11	680 x 340	2
ELT[...][B][...]BCD36AM[...]	36	34,85	720 x 360	2
ELT[...][B][...]BCD38AM[...]	38	38,93	760 x 380	2
ELT[...][B][...]BCD40AM[...]	40	43,09	800 x 400	2
ELT[...][B][...]BCD42AM[...]	42	52,07	840 x 420	2
ELT[...][B][...]BCD44AM[...]	44	55,45	880 x 440	2
ELT[...][B][...]BCD48AM[...]	48	61,99	960 x 480	3
ELT[...][B][...]BCD52AM[...]	52	72,95	1040 x 520	3

## Comprendre et composer votre élingue câble

ELT	Elingue câble
<b>1B</b> Nombre de brins	1B = 1 brin 2B = 2 brins 3B = 3 brins 4B = 4 brins
<b>2</b> Nombre de boucles	1 brin = 2 boucles 2 brins = 4 boucles 3 brins = 6 boucles 4 brins = 8 boucles
BC	Boucles cossées
<b>D4</b> Diamètre du câble	Du diamètre 3 mm à 52 mm.
<b>AM</b> Âme du câble	AM = Âme métallique AT = Âme textile
<b>OA</b> Choix des crochets	OL = crochet simple à oeil OA = crochet automatique à oeil OEL = crochet simple à émerillon OEA = crochet auto à émerillon
<b>...M</b>	Précisez la longueur souhaitée pour votre élingue (en mètre)



## ÉLINGUES CÂBLE À CROCHET COULISSANT

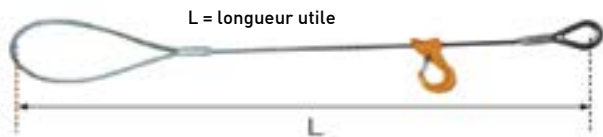

FABRICATION  
DANS NOS  
ATELIERS



- Elingue câble 1 brin avec une boucle standard et une boucle cossée
- Fabriqué dans nos ateliers
- Composition
  - Âme métallique : 7 x 19 (Ø8 - Ø11) 6 x 36 (Ø12 - Ø54)
  - Âme textile : 6 x 19 ((Ø8 - Ø12) 6 x 36 (Ø13 - Ø28))

RÉF. ELCACC

## ÉLINGUES CÂBLE REVÊTUES PVC BOUCLES COSSÉES MANCHONNÉES

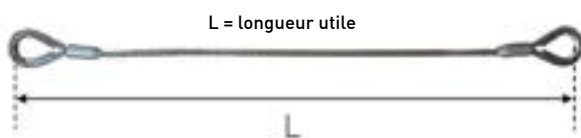

FABRICATION  
DANS NOS  
ATELIERS



- Elingue câble 1 brin avec une boucle standard et une boucle cossée
- Fabriqué dans nos ateliers
- Possibilité avec accessoires et plusieurs brins
- Composition
  - Âme métallique : 7 x 19 (Ø8 - Ø11) 6 x 36 (Ø12 - Ø54)
  - Âme textile : 6 x 19 ((Ø8 - Ø12) 6 x 36 (Ø13 - Ø28))

RÉF. ELCARC



## ÉLINGUES CÂBLE PLATES BOUCLES TRÉSSÉES 8 AUSSIÈRES

- Acier galvanisé
- CMU établie sur base âme textile
- Coefficient 5



RÉFÉRENCE	Ø CÂBLE	LARGEUR	ÉPAISSEUR	CMU	PASSAGE BOUCLE
	MM	MM ±	KG/2B	T	KG/M
TRESSE8D4	4	50	10	1,2	200x100
TRESSE8D5	5	55	12	1,9	240x120
TRESSE8D6	6	75	15	2,8	250x125
TRESSE8D7	7	90	17	3,8	300x150
TRESSE8D8	8	110	20	5	350x175
TRESSE8D9	9	120	22	6,3	400x200
TRESSE8D10	10	130	25	7,7	450x225
TRESSE8D12	12	160	30	11	500x250
TRESSE8D14	14	185	35	15	600x300
TRESSE8D16	16	210	40	19,8	700x350
TRESSE8D18	18	235	45	24,9	800x400
TRESSE8D20	20	260	50	30,8	850x425



# ÉLINGUES CÂBLE SANS FIN DOUBLE MANCHONNAGE

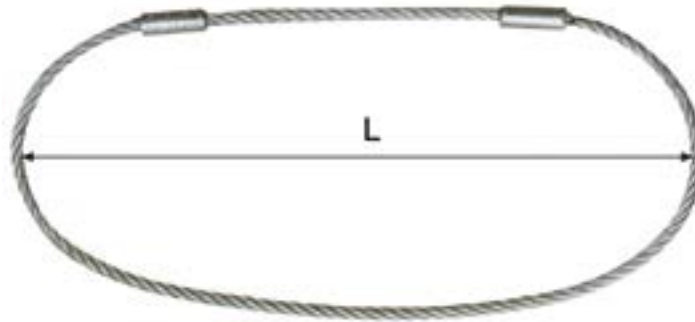

L = longueur utile

6 X 36 AME METALLIQUE 1960N / MM <sup>2</sup>		
RÉFÉRENCE	CMU / 1 BRIN T	Ø MM
ELCADMD12	3,6	12
ELCADMD13	4,3	13
ELCADMD14	5	14
ELCADMD16	6,5	16
ELCADMD18	8,2	18
ELCADMD20	10,2	20
ELCADMD22	12,4	22
ELCADMD24	14,7	24
ELCADMD26	17,3	26
ELCADMD28	20	28
ELCADMD32	26,2	32
ELCADMD34	29,6	34
ELCADMD36	33,1	36
ELCADMD38	37	38
ELCADMD40	41	40
ELCADMD42	45	42
ELCADMD44	49,6	44
ELCADMD48	59	48

 **FABRICATION DANS  
NOS ATELIERS**



**OPTION  
TRAÇABILITÉ  
V-TIC**

Certificat disponible  
sur smartphone

## ÉLINGUES CÂBLE SANS FIN GRELINÉES

L = longueur utile

Ne jamais lever sur la  
marque rouge



FABRICATION  
FRANÇAISE



Il existe aussi d'autres types d'élingues :



Élingue câble à rouleaux

RÉFÉRENCE	Ø ESTROPE MM ±	RUPTURE MINIMALE ESTROPE T	CMU T	POIDS KG/M
ELCAGR9	9	7	1,4	0,29
ELCAGR12	12	12,5	2,5	0,46
ELCAGR15	15	19	3,8	0,65
ELCAGR18	18	27,5	5,5	1,23
ELCAGR21	21	38	7,6	1,39
ELCAGR24	24	45	9	1,91
ELCAGR27	27	57,5	11,5	2,41
ELCAGR30	30	70	14	3,07
ELCAGR36	36	100	20	4,42
ELCAGR39	39	117,5	23,5	5,18
ELCAGR42	42	135	27	6,01
ELCAGR48	48	177,5	35,5	7,87
ELCAGR54	54	225	45	9,97
ELCAGR60	60	278,1	55,5	12,3
ELCAGR66	66	336,6	69	14,8
ELCAGR72	72	398,6	84	17,7
ELCAGR78	78	470,7	102	20,8
ELCAGR84	84	542,6	121	24,1
ELCAGR96	96	708,7	168	31,4
ELCAGR108	108	897,6	227	39,7
ELCAGR114	114	1001,4	262	42,3
ELCAGR120	120	1107	300	46,8
ELCAGR126	126	1224	344	51,7
ELCAGR132	132	1343	392	56,7
ELCAGR144	144	1596,9	505	67,5
ELCAGR156	156	2100	700	79,1
ELCAGR168	168	2400	800	95,2
ELCAGR192	192	3000	1 000	119,7



FABRICATION DANS  
NOS ATELIERS

- Pour la prévention des accidents dus à la rupture des tuyauteries d'air comprimé

## ÉLINGUES ANTI-FOUET



RÉFÉRENCE	UTILISATION POUR TUYAU DU DIAMÈTRE :
EAFPM	1" 1/4
EAFGM	2"

## ACCESSOIRES ELINGUES CÂBLE

### COSSES-CŒUR À PETITE OUVERTURE

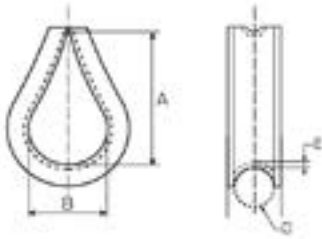

RÉFÉRENCE	Ø CÂBLE D MM	DIMENSIONS INTÉRIEURES A/B MM	ÉPAISSEUR E MM	POIDS UNITAIRE KG
CCP003	3	18x12	1	0,005
CCP004	4	22x14	2	0,015
CCP005	5	25x16	2	0,02
CCP006	6	28x19	2	0,025
CCP008	8	30x21	2,5	0,04
CCP010	10	32x25	2,5	0,05
CCP012	12	45x31	4	0,085
CCP014	14	57x36	4	0,165
CCP016	16	62x40	5	0,19
CCP018	18	72x46	5	0,23
CCP020	20	82x52	5	0,34
CCP022	22	87x55	6	0,36
CCP024	24	92x58	6,5	0,465
CCP026	26	103x65	6,5	0,52
CCP028	28	105x68	6,5	0,92
CCP030	30	115x70	7	0,965
CCP032	32	130x82	7	1
CCP035	35	140x90	7	1,15
CCP040	40	160x100	8	1,95

Galvanisation électrolytique.



## COSSES-CŒUR À GRANDE OUVERTURE

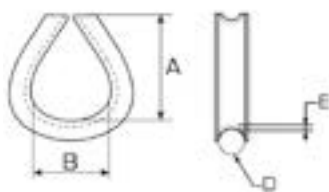

Pour d'autres dimensions, nous consulter.

RÉFÉRENCE	Ø CÂBLE D MM	DIMENSIONS INTÉRIEURES A/B MM	ÉPAISSEUR E MM	POIDS UNITAIRE KG
CCG004	4	25x16	2	0,015
CCG005	5	32x20	2	0,02
CCG006	6	40x25	2	0,025
CCG008	8	49x31	2,5	0,045
CCG010	10	60x37	3	0,07
CCG012	12	68x43	3	0,105
CCG014	14	78x49	5	0,2
CCG016	16	87x55	5	0,245
CCG018	18	92x58	5	0,26
CCG020	20	98x62	5	0,415
CCG022	22	105x66	6	0,45
CCG024	24	110x70	6,5	0,53
CCG026	26	115x73	6,5	0,55
CCG028	28	120x77	6,5	1,05
CCG030	30	127x81	7	1,1
CCG032	32	134x85	7	1,15
CCG035	35	150x98	7	1,35
CCG040	40	180x120	8	2,15

Retrouvez la gamme inox dans les **Accessoires de levage p.4133**

## COSSES-CŒUR

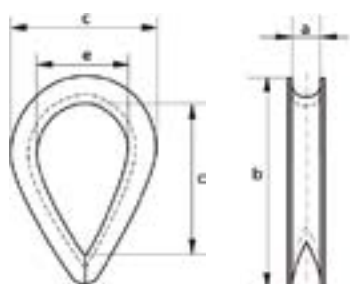

RÉFÉRENCE	Ø CÂBLE D MM	LARGEUR GORGE (A) MM	LONGUEUR (B) MM	LARGEUR (C) MM	LONGUEUR INTÉRIEURE (D) MM	LARGEUR INTÉRIEURE (E) MM	POIDS POUR 100 KG
CC03	3	3	24	18	15	10	0,4
CC04	4	4	25	19	16	11	0,5
CC05	5	5	31	22	22	16	0,8
CC06	6	6	37	29	26	19	1,4
CC08	8	8	51	38	34	24	2,8
CC09	9	9	57	42	38	29	3
CC10	10	10	64	44	42	32	4,8
CC11	11	11	70	51	48	35	7,5
CC12	12	12	76	57	51	38	8
CC14	14	14	82	60	57	40	10
CC16	16	16	89	64	60	42	15
CC18	18	18	102	69	67	45	22
CC20	20	20	115	79	76	51	25
CC22	22	22	127	89	83	54	32
CC24	24	24	140	102	88	64	46
CC26	26	26	152	105	102	68	66
CC28	28	28	165	115	110	73	77
CC30	30	30	178	121	115	79	80
CC32	32	32	203	133	140	93	130

## COSSES-CŒUR RENFORCÉES

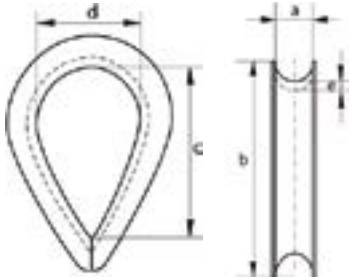

RÉFÉRENCE	Ø CÂBLE D MM	LARGEUR GORGE (A) MM	LONGUEUR (B) MM	LONGUEUR INTÉRIEURE (C) MM	LARGEUR INTÉRIEURE (D) MM	ÉPAISSEUR DOS (E) MM	POIDS POUR 100 KG
CCR08	8	9	51	37	23	4	6
CCR10	10	11	64	53	31	4	7
CCR12	12	13	76	60	36	5	14
CCR14	14	15	89	68	46	6	22
CCR16	16	17	102	79	51	6	24
CCR18	18	19	114	90	55	8	43
CCR20	20	21	127	98	62	9	65
CCR22	22	23	140	112	67	10	93
CCR24	24	25	152	119	72	10	102
CCR28	28	29	178	135	82	10,5	135
CCR32	32	33	203	163	102	10,5	162
CCR36	36	37	229	185	117	12	363
CCR40	40	42	254	205	122	12	376
CCR44	44	46	280	220	133	15	608
CCR50	50	52	305	221	143	20	960
CCR56	56	58	356	252	163	20	1400
CCR64	64	67	407	286	185	20	1700

## COSSES-CŒUR SEMI-PLEINES

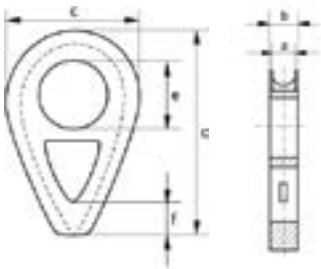

RÉFÉRENCE	Ø CÂBLE D MM	LARGEUR GORGE (A) MM	LARGEUR TOTALE (B) MM	LARGEUR (C) MM	LONGUEUR (D) MM	DIAMÈTRE (E) MM	LONGUEUR (F) MM	POIDS POUR 100 KG
CCSP08	8	9	15	40	66	14	-	18
CCSP10	10	11	17,5	50	82	18	-	32
CCSP12	12	13	20	60	98	21	-	52
CCSP14	14	16	23,5	70	114	25	-	80
CCSP16	16	18	26	80	130	28	16	90
CCSP18	18	20	28,5	90	145	31	18	121
CCSP20	20	22	31	100	161	35	20	161
CCSP22	22	24	33,5	110	177	38	22	211
CCSP24	24	26	36	120	193	41	24	271
CCSP26	26	29	39,5	130	209	44	26	355
CCSP28	28	31	42	140	224	47	28	420
CCSP32	32	35	47	160	256	53	32	630
CCSP36	36	40	53	180	288	59	36	884
CCSP40	40	44	58	200	320	65	40	1100
CCSP44	44	48	63	220	352	70	44	1500
CCSP48	48	53	69	240	384	76	48	2000
CCSP52	52	57	74	260	416	81	52	2500
CCSP56	56	62	80	280	448	86	56	3200
CCSP64	64	70	90	320	512	95	64	4600
CCSP72	72	79	101	360	576	140	72	6600

## COSSES PLEINES EN FONTE

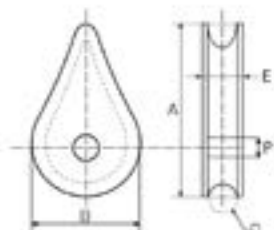

RÉFÉRENCE	Ø CÂBLE D MM	A MM	B MM	P MM*	E MM
<b>CCP08/10</b>	8/10	80	45	15	16
<b>CCP11/13</b>	11/13	90	55	17	20
<b>CCP14/16</b>	14/16	100	60	18	23
<b>CCP17/18</b>	17/18	125	75	20	27
<b>CCP19/21</b>	19/21	140	85	22	30
<b>CCP22/26</b>	22/26	155	100	26	35
<b>CCP27/30</b>	27/30	175	110	29	42

\* Possibilité d'alésage différent sur demande.

## COSSES SERRE-CÂBLES



RÉFÉRENCE	Ø CÂBLE MM	DIMENSIONS MM				POIDS PAR PIÈCE KG
		A	B	C	E	
<b>CSC06</b>	6	6	25,7	21,7	67	0,125
<b>CSC10</b>	10	12,2	37	30,8	100	0,374
<b>CSC12</b>	12	15,2	47,6	42	152	0,85
<b>CSC16</b>	16	19	60,6	51,5	186	1,66
<b>CSC20</b>	20	25	76	67,3	241	3,65

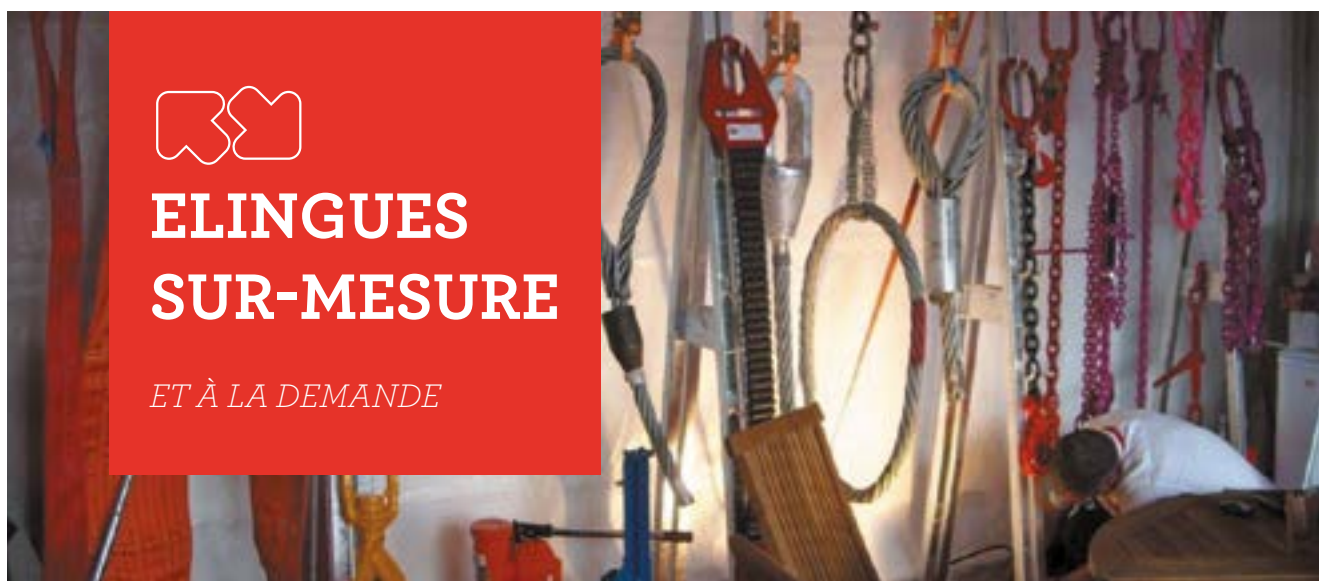

**ÉLINGUES  
SUR-MESURE**

*ET À LA DEMANDE*



## CONSEILS DE MONTAGE SERRE-CÂBLES

La confection d'une élingue à l'aide de serre-câbles est soumise à l'ensemble des règles techniques de conception définies à l'article R.233-84 du code du travail. Les procédures de certification [autocertification] devront aussi être respectées.

### Montage des serre-câbles

Le nombre de serre-câbles dépend du diamètre nominal du câble et du type de serre-câbles.

Par exemple, pour une classe de câbles jusqu'à 1960 N/mm<sup>2</sup>, une embase en fonte malléable de classe W 40-50 et un étrier en U de classe de résistance 6,8, il faut :

- 3 serre-câbles pour les diamètres 5 à 6,5,
- 4 serre-câbles pour les diamètres 8 à 19,
- 5 serre-câbles pour les diamètres 22 à 26,
- 6 serre-câbles pour les diamètres 30 à 40.

La distance "e" qui sépare les serre-câbles doit être comprise entre 1,5 et 3 fois la largeur de l'embase b (voir figure).

Pour le montage des serre-câbles, il est important de toujours poser le brin de travail du câble dans la selle et le brin mort dans l'étrier en U.

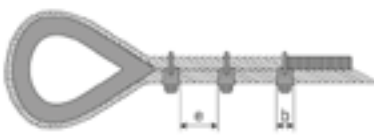

Nombre de serre-câbles



Montage correct



Montages incorrects



## SERRE-CÂBLES PLATS 1 BOULON (POUR PETITS DIAMÈTRES)

RÉFÉRENCE	Ø CÂBLE MM	A MM	B MM	C MM	L MM	M	Ø CLÉ MM	POIDS KG
0	2	18,5	12,6	5	13,6	M4	5	0,05
SC1B03	3	20	14	6,7	13,6	M4	7	0,07
SC1B04	4	21,5	17	7	17	M5	8	0,11
SC1B05	5	26	21	8,5	23	M6	9	0,2
SC1B06	6	30	25	10	23	M6	10	0,3
SC1B08	8	36	31	14	25,5	M8	14	0,5
SC1B10	10	42	35	15	25,5	M10	15	0,75



## SERRE-CÂBLES PLATS 2 BOULONS (POUR PETITS DIAMÈTRES)

RÉFÉRENCE	Ø CÂBLE MM	A MM	B MM	C MM	L MM	M	Ø CLÉ MM	POIDS KG
SC2B02	2	37	12,6	5	13,6	M4	7	0,11
SC2B03	3	40	14	6,7	13,6	M4	7	0,15
SC2B04	4	43	17	7	17	M5	8	0,25
SC2B05	5	52	21	8,5	23	M6	10	0,4
SC2B06	6	60	25	10	23	M6	10	0,6
SC2B08	8	72	31	14	25,5	M8	13	1
SC2B10	10	84	35	15	27,5	M10	17	1,6

## SERRE-CÂBLES À ÉTRIER



RÉFÉRENCE	Ø CÂBLE MM	A MM	B MM	C MM	E MM	I MM	L MM	L1 MM	M	Ø CLÉ MM	COUPLE SERRAGE N.M	POIDS KG
SCG03	3-4	21	12	9	5	9	20	12	M4	7	1,25	0,014
SCG05	5	25	18	9	5	11	25	14	M5	8	2,46	0,024
SCG06	6	30	19	10	6	15	33	19	M6	10	4,24	0,039
SCG08	8	33	20	10,5	6	16	35	22	M6	10	4,24	0,44
SCG10	10	38	22	11	6	19	43	22	M8	13	10,2	0,75
SCG12	12	43	25	13	6	23	55	30	M10	17	20,71	1,27
SCG14	14	46	27	17	7,5	25	55	30	M10	17	20,71	1,55
SCG16	16	53	31	18	8	28	63	32	M10	17	20,71	1,95
SCG18	18	59	33	20	8	30	78	38	M12	19	34,43	2,75
SCG20	20	60	34	22	9	33	78	38	M12	19	34,43	3,08
SCG22	22	64	34	23	9,5	37	80	42	M12	19	34,43	3,32
SCG24/25	24-25	70	40	24	10	40	88	46	M12	19	34,43	4,06
SCG28	28	80	43	30	12	42	97	50	M14	22	54,77	6,5
SCG32	32	92	45	34	14	49	115	60	M16	24	85,14	8,5
SCG36/38	36-38	95	51	39	16	57	130	70	M16	24	85,14	10,4
SCG45	45	115	58	46	16	70	158	83	M16	24	85,14	15
SCG50	50	115	59	46	16	70	158	83	M16	24	85,14	15,2

## SERRE-CÂBLES HAUTE RÉSISTANCE



Confection d'élingues avec des serre-câbles uniquement en dépannage.

RÉFÉRENCE	Ø CÂBLE D MM	POIDS PAR 100 KG	DIMENSIONS MM				
			F	H	e	E	L
SCG03	4	2	5	24	12	10	24
SCG05	5	4	6	31	15	13	29
	7	8	8	34	19	18	37
SCG08	8	13	10	45	22	19	43
SCG10	10	19	11	49	26	25	49
SCG12	11	33	12	60	30	26	58
SCG14	13	34	13	61	30	31	58
SCG16	15	45	14	72	33	31	63
SCG18	16	45	14	74	33	36	64
SCG20	20	68	16	86	38	38	72
SCG22	22	108	19	98	45	40	80
SCG26	26	113	19	108	48	47	88
SCG30	30	140	19	117	51	48	91
SCG34	34	207	22	130	59	56	105
SCG36	36	234	22	140	60	58	108
SCG40	40	254	22	147	66	64	112
SCG42	42	329	25	161	70	67	121
SCG46	46	441	29	174	78	76	134
SCG52	52	603	32	195	86	85	150
SCG58	58	707	32	213	98	100	162
SCG65	65	806	32	227	105	113	168
SCG72	72	1015	32	243	112	124	174
SCG78	78	1472	38	271	121	136	194

Retrouvez la gamme inox dans les **accessoires de levage p.4|37**

## BOÎTES À COIN POUR CÂBLE

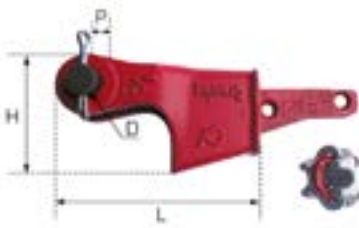

- Ensemble comprend le corps, le coin, la goupille et le serre-câble
- Corps en acier coulé. Inspection magnétoscopique individuelle
- Le diamètre de l'axe et l'ouverture de la chape permettent au coin et au corps d'être utilisés conjointement avec une douille ouverte à manchonner ou une douille conique

RÉFÉRENCE	Ø CÂBLE MM	DIMENSIONS MM				POIDS KG (COIN + AXE)
		L	H	P	D	
<b>BAC09-10</b>	9-10	198	77,7	22,4	20,6	1,44
<b>BAC11-13</b>	11-13	226	95,5	26,9	25,4	2,79
<b>BAC14-16</b>	14-16	273	114	31	30,2	4,4
<b>BAC18-19</b>	18-19	314	134	35,6	35,1	6,58
<b>BAC20-22</b>	20-22	365	156	42,4	41,4	9,75
<b>BAC24-26</b>	24-26	414	177	51	51	13,9
<b>BAC28</b>	28	466	194	57	57	20,5
<b>BAC30-32</b>	30-32	520	239	59,5	63,5	26,1

## DOUILLES CONIQUES À CHAPE POUR CÂBLE



RÉFÉRENCE	Ø CÂBLE MM	DIMENSIONS MM				POIDS KG
		L	H	P	D	
<b>DCC06-07</b>	6-7	116	39,6	19,1	17,5	0,5
<b>DCC08-10</b>	8-10	123	42,9	20,6	20,6	0,59
<b>DCC11-13</b>	11-13	141	47,8	25,4	25,4	1,02
<b>DCC14-16</b>	14-16	171	57	31,8	30,2	1,63
<b>DCC18</b>	18	202	66,5	38,1	35,1	2,64
<b>DCC20-22</b>	20-22	235	82,5	44,5	41,4	4,38
<b>DCC24-26</b>	24-26	268	95,5	51	51	7,03
<b>DCC28-30</b>	28-30	300	105	57	57	9,75
<b>DCC32-35</b>	32-35	335	121	63,5	63,5	14,1
<b>DCC38</b>	38	384	133	76	70	21,4
<b>DCC40-42</b>	40-42	413	140	76	76	24,9
<b>DCC44-48</b>	44-48	464	162	89	89	37,2
<b>DCC50-54</b>	50-54	546	187	102	95,5	59
<b>DCC56-60</b>	56-60	597	210	114	108	76
<b>DCC64-67</b>	64-67	648	235	127	121	114
<b>DCC70-73</b>	70-73	692	267	133	127	143

Pour d'autres dimensions, nous consulter.

## DOUILLES CONIQUES À ANSE POUR CÂBLE



RÉFÉRENCE	Ø CÂBLE MM	DIMENSIONS MM				POIDS KG
		L	H	P	R	
<b>DCA06-07</b>	6-7	116	39,6	22,4	46	0,23
<b>DCA08-10</b>	8-10	125	42,9	24,6	52,5	0,34
<b>DCA11-13</b>	11-13	140	51	29,5	58,5	0,68
<b>DCA14-16</b>	14-16	162	67	35,8	65	1,13
<b>DCA18</b>	18	194	76,2	42,2	77,5	1,92
<b>DCA20-22</b>	20-22	226	92	48,7	90,5	3,28
<b>DCA24-26</b>	24-26	254	105	58,5	103	4,76
<b>DCA28-30</b>	28-30	283	114	65	116	6,46
<b>DCA32-35</b>	32-35	309	128	71	129	8,95
<b>DCA38</b>	38	355	137	81	155	13,24
<b>DCA40-42</b>	40-42	390	146	82,5	171	16,32
<b>DCA44-48</b>	44-48	445	171	95,5	198	25,96
<b>DCA50-54</b>	50-54	502	194	111	224	35,83
<b>DCA56-60</b>	56-60	556	216	127	254	47,62
<b>DCA64-67</b>	64-67	597	241	140	270	63,5
<b>DCA70-73</b>	70-73	645	273	159	286	99,79

Pour d'autres dimensions, nous consulter.

## TENDEURS À LANTERNE ŒIL/ŒIL

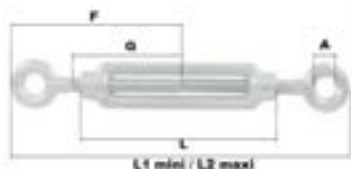

RÉFÉRENCE	CMU T	FILETAGE MM	A MM	F MM	G MM	L MM	L1 MM	L2 MM	POIDS KG
T0005	0,09	M5	8	61	45	80	119	180	0,056
T0006	0,14	M6	10	74,5	55	80	148	207	0,07
T0008	0,27	M8	14	79	57	105	155	235	0,124
T0010	0,48	M10	17	94	68	125	190	280	0,208
T0012	0,65	M12		106	74	140	215	310	0,342
T0014	0,74	M14	18	127	93	170	250	380	0,572
T0016	1,3	M16	25	145	100	190	290	430	0,824
T0018	1,65	M18	25	161	117	205	340	495	1,16
T0020	2	M20	26	185	130	220	370	535	1,614
T0022	2,47	M22	30	200	140	240	410	590	2,154
T0024	2,94	M24	34	220	145	260	450	645	2,832
T0027	3,7	M27	38	230	160	300	490	690	4,714
T0030	4,68	M30	41	250	170	310	530	720	6,394
T0033	5,67	M33							
T0036	6,8	M36							
T0039	7,95	M39							

Sur demande

## TENDEURS À LANTERNE CROCHET / CROCHET

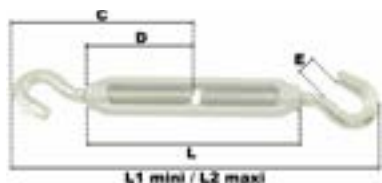

RÉFÉRENCE	CMU T	FILETAGE	C MM	D MM	E MM	L MM	L1 MM	L2 MM	POIDS KG
TCC05	0,03	M5	62	40	6	80	126	185	0,056
TCC06	0,06	M6	77	50	8	80	154	214	0,068
TCC08	0,08	M8	90	52	10	105	180	260	0,136
TCC10	0,12	M10	103,5	60	12,5	125	210	300	0,248
TCC12	0,15	M12	122	66	16	140	250	345	0,4
TCC14	0,19	M14	144	82	16	170	300	425	0,66
TCC16	0,25	M16	157	95	19	190	330	475	0,896
TCC18	0,35	M18	176	100	20	205	370	525	1,222
TCC20	0,4	M20	196	110	20	220	400	565	1,664
TCC22	0,67	M22	223	120	23	240	475	655	2,49
TCC24	0,93	M24	234	135	25	260	505	705	3,3
TCC27	1,1	M27	252	150	28	300	550	755	5,172
TCC30	1,3	M30	270	150	30	310	570	745	6,386
TCC33	1,7	M33							
TCC36	2,1	M36							
TCC39	2,49	M39							

Sur demande

## TENDEURS À LANTERNE ŒIL/CROCHET

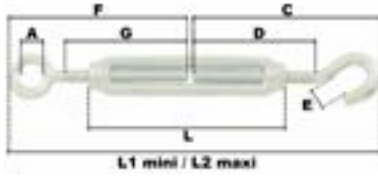

RÉFÉRENCE	CMU T	FILETAGE	A MM	C MM	D MM	E MM	F MM	G MM	L MM	L1 MM	L2 MM	POIDS KG
<b>TOCo5</b>	0,03	M5	8	62	40	6	61	45	80	122	183	0,056
<b>TOCo6</b>	0,06	M6	10	77	50	8	74,5	55	80	150	211	0,07
<b>TOCo8</b>	0,08	M8	11	90	52	10	79	57	105	167	246	0,134
<b>TOC10</b>	0,12	M10	14	103,5	60	11	94	68	125	200	290	0,236
<b>TOC12</b>	0,15	M12	17	122	66	16	106	74	140	235	330	0,356
<b>TOC14</b>	0,19	M14	18	144	82	15	127	93	170	275	405	0,574
<b>TOC16</b>	0,25	M16	23	157	105	20	145	100	190	315	460	0,872
<b>TOC18</b>	0,35	M18	25	176	100	20	161	117	205	350	500	1,176
<b>TOC20</b>	0,4	M20	26	196	110	21	185	130	220	395	560	1,62
<b>TOC22</b>	0,67	M22	30	223	117	22	200	140	240	440	620	2,318
<b>TOC24</b>	0,93	M24	34	234	130	23	220	145	260	470	670	3,112
<b>TOC27</b>	1,1	M27	38	252	150	27	230	160	300	520	710	4,924
<b>TOC30</b>	1,3	M30	41	250	135	29	250	170	310	545	730	6,302
<b>TOC33</b>	1,7	M33	Sur demande									
<b>TOC36</b>	2,1	M36										

## TENDEURS À LANTERNE À CHAPES



RÉFÉRENCE	CMU T	FILETAGE	C MM	D MM	P MM	L MM	L1 MM	L2 MM	POIDS KG
<b>THHo6</b>	0,23	M6	7	M6	16	80	160	220	0,11
<b>THHo8</b>	0,3	M8	10,5	M8	26	105	268	350	0,25
<b>THH10</b>	0,47	M10	10,5	M8	26	125	268	365	0,34
<b>THH12</b>	0,69	M12	14	M10	33	140	314	420	0,64
<b>THH14</b>	0,94	M14	18	M12	38	170	372	502	1,01
<b>THH16</b>	1,29	M16	18	M14	37	190	372	517	1,33
<b>THH18</b>	1,66	M18	22	M16	42	205	406	560	1,81
<b>THH20</b>	2,13	M20	22	M16	42	220	406	570	2,16
<b>THH22</b>	2,63	M22	23,5	M18	47	240	466	645	3,13
<b>THH24</b>	3,06	M24	23,5	M20	46	260	466	658	3,97
<b>THH27</b>	4	M27	28	M24	50	300	550	746	6,79
<b>THH30</b>	4,86	M30	42	M27	65	310	620	816	10,16



## TENDEURS À LANTERNE 2 TIGES À SOUDER

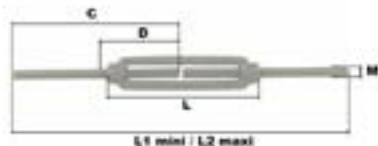

RÉFÉRENCE	CMU T	FILETAGE	C MM	D MM	P MM	L MM	L1 MM	L2 MM	POIDS KG
TSS06	0,14	M6	90	45	5,2	80	180	240	0,07
TSS08	0,27	M8	120	65	7	105	240	320	0,145
TSS10	0,48	M10	150	75	8,9	125	300	400	0,19
TSS12	0,65	M12	150	75	10,7	140	300	405	0,34
TSS14	0,74	M14	170	90	12,5	170	340	470	0,58
TSS16	1,3	M16	200	100	14,5	190	400	545	0,86
TSS18	1,65	M18	220	120	16,1	205	440	595	1,13
TSS20	2	M20	220	120	18,1	220	440	600	1,58
TSS22	2,47	M22	220	130	20,1	240	440	615	2,05
TSS24	2,94	M24	260	150	21,7	260	520	710	2,675
TSS27	3,7	M27	260	160	24,6	300	520	725	3,715
TSS30	4,68	M30	260	160	27,35	310	520	715	4,48
TSS33	5,67	M33	260	160	30,35	310	520	715	5,82
TSS36	6,8	M36	300	180	33,1	295	600	785	6,935
TSS39	7,95	M39	330	200	36,1	330	660	875	9,76

## TENDEURS HAUTE RÉSISTANCE À CAGE CROCHET/CROCHET



**Important :**  
N'utiliser que ce type de tendeur pour des tractions axiales.

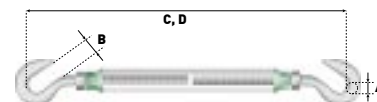

### SUPERPRO

RÉFÉRENCE	CMU EN T*	Ø POUÇES	LONGUEUR INT CORPS POUÇES	Ø CROCHET (A) MM	OUVERTURE CROCHET (B) MM	LONGUEUR MM		POIDS UNITAIRE KG
						OUVERT (C)	FERMÉ (D)	
THRCC3/8x3	0,54	3/8	6	13	15	415	278	0,53
THRCC1/2x6	1	1/2	6	16	22	434	305	0,93
THRCC1/2x9	1	1/2	9	16	22	587	380	1,16
THRCC1/2x12	0,68	1/2	12	13	19	739	456	1,34
THRCC5/8x6	1,02	5/8	6	16	23	479	356	0,98
THRCC5/8x9	1,59	5/8	9	20	24	632	431	1,96
THRCC5/8x12	1,02	5/8	12	16	23	784	507	1,71
THRCC3/4x6	2,36	3/4	6	22	27	511	393	1,53
THRCC3/4x9	1,36	3/4	9	20	27	664	468	1,88
THRCC3/4x12	2,36	3/4	12	22	27	816	544	3,27
THRCC3/4x18	2,36	3/4	18	22	27	1122	696	4,5
THRCC1x6	2,27	1	6	26	35	586	479	3,87
THRCC1x12	4,54	1	12	26	35	886	625	6,64
THRCC1x618	2,27	1	18	26	35	1191	778	6
THRCC1x24	2,27	1	24	26	35	1495	928	7,52

\* La charge d'épreuve est 2 fois la charge maximale d'utilisation ; la charge de rupture est de 5 fois la charge maximale d'utilisation.

# TENDEURS HAUTE RÉSISTANCE À CAGE OEIL/OEIL



**Important :**  
N'utiliser que  
ce type de tendeur  
pour des tractions  
axiales.

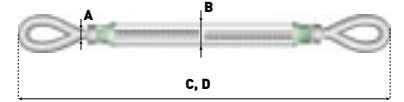

## SUPERPRO

RÉFÉRENCE	CMU EN T*	Ø POUCES	Ø OEIL (A) MM	ÉPAISSEUR (B) MM	LONGUEUR INT CORPS POUCES	LONGUEUR MM		POIDS UNITAIRE KG
						OUVERT (C)	FERMÉ (D)	
THR003/8x6	0,54	3/8	29	10	6	428	292	0,48
THR001/2x6	1	1/2	36	12	6	455	325	0,81
THR001/2x9	1	1/2	36	12	9	608	400	1,07
THR001/2x12	1	1/2	36	12	12	760	476	1,29
THR005/8x6	1,59	5/8	45	14	6	503	380	1,33
THR005/8x9	1,59	5/8	45	14	9	656	455	1,61
THR005/8x12	1,59	5/8	45	14	12	808	531	1,96
THR003/4x6	2,36	3/4	54	17	6	532	413	2,03
THR003/4x9	2,36	3/4	54	17	9	685	490	2,47
THR003/4x12	2,36	3/4	54	17	12	837	564	2,9
THR003/4x18	2,36	3/4	54	17	18	1143	718	3,94
THR007/8x12	3,27	7/8	61	20	12	870	604	4,31
THR007/8x18	3,27	7/8	61	20	18	1174	756	5,51
THRO01x6	4,54	1	76	24	6	604	498	4,35
THRO01x12	4,54	1	76	24	12	909	649	5,75
THRO01x18	4,54	1	76	24	12	1215	801	7,27
THRO01x24	4,5	1	91	24	24	1518	952	7,52
THRO01.1/4x12	6,9	1 <sup>1/4</sup>	91	29	12	985	712	9,28
THRO01.1/4x18	6,9	1 <sup>1/4</sup>	91	29	18	1287	862	11,1
THRO01.1/4x24	6,9	1 <sup>1/4</sup>	91	29	24	1592	1015	12,1
THRO01.1/2x12	9,71	1 <sup>1/2</sup>	106	32	12	1023	756	14,2
THRO01.1/2x18	9,71	1 <sup>1/2</sup>	106	32	18	1335	916	15,8
THRO01.1/2x24	9,71	1 <sup>1/2</sup>	106	32	24	1636	1065	17,1
THRO01.3/4x18	12,7	3 <sup>3/4</sup>	120	38	18	1396	1020	23,1
THRO01.3/4x24	12,7	3 <sup>3/4</sup>	120	38	24	1703	1171	26,3
THRO02x24	16,8	2	147	46	24	1784	1264	40,7
THRO02.1/2x24	27,2	2 <sup>1/2</sup>	165	51	24	1934	1430	64
THRO02.3/4x24	34	2 <sup>3/4</sup>	178	57	24	1988	1450	88

\* La charge d'épreuve est 2 fois la charge maximale d'utilisation ; la charge de rupture est de 5 fois la charge maximale d'utilisation.

## TENDEURS HAUTE RÉSISTANCE À CAGE CHAPE/CHAPE



**Important :**  
N'utiliser que ce type de tendeur pour des tractions axiales.

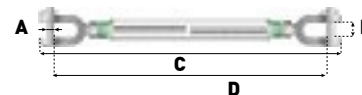

### SUPERPRO

RÉFÉRENCE	CMU EN T*	Ø FILETAGE POUÇES	LONGUEUR INTÉRIEURE DU CORPS POUÇES	Ø AXE (A) MM	OUVERTURE CHAPE (B) MM	LONGUEUR MM		POIDS UNITAIRE KG
						FERMÉ (C)	OUVERT (D)	
THRHH38/6	0,54	3/8	6	7	12	273	409	0,55
THRHH12/6	1	1/2	6	10	16	304	343	0,96
THRHH12/9	1	1/2	9	10	16	379	418	1,18
THRHH12/12	1	1/2	12	10	16	455	494	1,5
THRHH58/6	1,59	5/8	6	13	18	346	406	1,75
THRHH58/9	1,59	5/8	9	13	18	421	480	2,14
THRHH58/12	1,59	5/8	12	13	18	498	557	2,43
THRHH34/6	2,36	3/4	6	16	24	369	439	2,7
THRHH34/9	2,36	3/4	9	16	24	444	514	3,23
THRHH34/12	2,36	3/4	12	16	24	520	590	3,57
THRHH34/18	2,36	3/4	18	16	24	670	740	4,55
THRHH78/12	3,27	7/8	12	19	27	561	638	5,22
THRHH78/18	3,27	7/8	18	19	27	713	790	6,56
THRHH1/6	4,54	1	6	22	27	447	532	5,54
THRHH1/12	4,54	1	12	22	31	598	683	6,96
THRHH1/18	4,54	1	18	22	31	750	835	8,4
THRHH1/24	4,5	1	24	22	31	903	988	8,9
THRHH1-14/12	6,9	1 1/4	12	28	44	643	748	11,9
THRHH1-14/18	6,9	1 1/4	18	28	44	805	910	13,6
THRHH1-14/24	6,9	1 1/4	24	28	44	964	1069	14,2
THRHH1-12/12	9,71	1 1/2	12	35	52	675	806	18,5
THRHH1-12/18	9,71	1 1/2	18	35	52	825	956	19,3
THRHH1-12/24	9,71	1 1/2	24	35	52	980	1111	22
THRHH1-34/18	12,7	1 3/4	18	41	60	938	1092	30
THRHH1-34/24	12,7	1 3/4	24	41	60	1089	1243	33
THRHH2/24	16,8	2	24	50	63	1153	1338	50
THRHH2-12/24	27,2	2 1/2	24	57	75	1255	1480	92
THRHH2-34/24	34	2 3/4	24	70	90	1348	1604	109

\* La charge d'épreuve est 2 fois la charge maximale d'utilisation ; la charge de rupture est de 5 fois la charge maximale d'utilisation.

Retrouvez la gamme inox dans les **accessoires de levage p.4|37**

# ÉLINGUES CHAÎNE

## Informations techniques



### RÉGLEMENTATION

Depuis le 1<sup>er</sup> janvier 1995, les accessoires de levage et notamment les élingues chaîne doivent être conçus et construits conformément à l'article **R. 233-84** du code du travail [transposition de la directive européenne 2006/42/CE sur la sécurité des machines]. Les différentes prescriptions de sécurité sont précisées dans la norme européenne EN 818-4.

En outre, ce texte précise les obligations réglementaires suivantes :

**Marquage : elle doit comporter l'identification du fabricant, la charge maximale d'utilisation (CMU), le marquage CE et l'année de fabrication, et préciser la classe de l'élingue.**

Coefficient de sécurité = 4



### VÉRIFICATIONS PÉRIODIQUES

L'article **R233-11** du code du travail prévoit une **vérification générale périodique** qui doit être effectuée **tous les ans**. Conformément à la réglementation, les résultats des examens doivent être consignés sur le registre de sécurité.



### MISE EN SERVICE

Avant la mise en service, l'utilisateur doit s'assurer des points suivants :

- Vérification de la conformité de l'élingue par rapport à la commande.
- Présence du marquage, vérification du contenu selon utilisation, présence de la **déclaration de conformité**, vérification générale de l'élingue.

- Établir une **fiche de suivi** de l'élingue.

### UTILISATION & MAINTENANCE

#### Utilisation

- Confier les élingues à du personnel qualifié.
  - Avant chaque utilisation, vérifier également l'état des accessoires (crochet, linguet de sécurité et la présence d'identification).
  - Bien vérifier que la charge à lever est conforme aux instructions des **tableaux de charge** (cf. informations pratiques à la fin du catalogue).
- Placer les élingues de manière à ce que la charge soit bien équilibrée.
- Protéger les élingues des angles vifs

#### Maintenance

- Chaque élingue doit être contrôlée par du personnel compétent et formé.
- Ranger les élingues dans un endroit sec, sur un râtelier.
- Si l'élingue ou l'accessoire présente des déformations ou une identification non lisible, il est impératif de la mettre hors service immédiatement.
- Les résultats doivent être transcrits sur la fiche de suivi.

**N.B. : Ne jamais faire subir à une élingue en chaîne de traitement thermique, ne jamais souder, ne jamais galvaniser.**



CONTRÔLEZ VOS CHAINES  
DEPUIS VOTRE ORDINATEUR,  
TABLETTE OU SMARTPHONE  
GRÂCE À V-TIC !

**V-TIC**



## ÉLINGUES CHAÎNE 1 BRIN GRADE 80

RÉFÉRENCE	Ø CHAÎNE MM	CMU T	DIMENSIONS MAILLE DE TÊTE MM
ELCH1B[...R6...M	6	1,12	60 x 100
ELCH1B[...R7...M	7	1,5	60 x 100
ELCH1B[...R8...M	8	2	70 x 120
ELCH1B[...R10...M	10	3,15	75 x 135
ELCH1B[...R13...M	13	5,3	90 x 150
ELCH1B[...R16...M	16	8	90 x 150
ELCH1B[...R20...M	20	12,5	120 x 200

Nous pouvons réaliser des élingues jusqu'au diamètre 32 mm. N'hésitez pas à nous consulter.

- Longueur à la demande

### Comprendre et composer votre élingue câble

ELCH	Elingue chaîne
<b>1B</b> Nombre de brins	1B = 1 brin 2B = 2 brins 3B = 3 brins 4B = 4 brins
<b>L</b> Crochets	CL = crochet simple à chape OL = crochet simple à oeil OEL = crochet simple à émerillon CA = crochet automatique à chape OA = crochet automatique à oeil OEA = crochet automatique à émerillon R = crochet raccourcisseur
<b>D4</b> Diamètre du câble	Du diamètre 3 mm à 52 mm.
<b>...M</b>	Précisez la longueur souhaitée pour votre élingue (en mètre)



Tous les accessoires pour composer votre élingue à partir de la page 66

# ÉLINGUES CHAÎNE 2 BRINS GRADE 80

RÉFÉRENCE	Ø CHAÎNE MM	CMU T*		DIMENSIONS MAILLE DE TÊTE MM
		ANGLE β 0 À 45°	ANGLE β 45 À 60°	
ELCH2B[...R6...M	6	1,6	1,12	60 x 100
ELCH2B[...R7...M	7	2,1	1,5	70 x 120
ELCH2B[...R8...M	8	2,8	2	70 x 120
ELCH2B[...R10...M	10	4,25	3,15	75 x 135
ELCH2B[...R13...M	13	7,5	5,3	90 x 150
ELCH2B[...R16...M	16	11,2	8	120 x 200
ELCH2B[...R20...M	20	17,5	12,5	150 x 250

## Comprendre et composer votre élingue câble

<b>ELCH</b>	Elingue chaîne
<b>1B</b> Nombre de brins	1B = 1 brin 2B = 2 brins 3B = 3 brins 4B = 4 brins
<b>CL</b> Crochets	CL = crochet simple à chape OL = crochet simple à oeil OEL = crochet simple à émerillon CA = crochet automatique à chape OA = crochet automatique à oeil OEA = crochet automatique à émerillon R = crochet raccourcisseur
<b>D4</b> Diamètre du câble	Du diamètre 3 mm à 52 mm.
<b>...M</b>	Précisez la longueur souhaitée pour votre élingue (en mètre)



**FABRICATION  
DANS NOS  
ATELIERS**



**FABRICATION  
FRANÇAISE**

**Tous les accessoires pour composer votre élingue à  
partir de la page 66**



## ÉLINGUES CHAÎNE 3 ET 4 BRINS GRADE 80

RÉFÉRENCE	Ø CHAÎNE MM	CMUT*		DIMENSIONS MAILLE DE TÊTE MM
		ANGLE Ø 0 À 45°	ANGLE Ø 45 À 60°	
ELCH[...][B][...]R6...M	6	2,36	1,7	70x120
ELCH[...][B][...]R7...M	7	3,15	2,25	75x135
ELCH[...][B][...]R8...M	8	4,25	3	90x150
ELCH[...][B][...]R10...M	10	6,7	4,75	95x170
ELCH[...][B][...]R13...M	13	11,2	8	120x200
ELCH[...][B][...]R16...M	16	16,8	12	150x250
ELCH[...][B][...]R20...M	20	26,5	19	170x280

### CONTRÔLE/RÉPARATION

Nos ateliers sont équipés pour contrôler les élingues chaînes, remplacer les éléments défectueux et remettre l'ensemble en conformité afin de vous délivrer une attestation de conformité



### Comprendre et composer votre élingue câble

<b>ELCH</b>	Elingue chaîne
<b>1B</b> Nombre de brins	1B = 1 brin 2B = 2 brins 3B = 3 brins 4B = 4 brins
<b>L</b> Crochets	CL = crochet simple à chape OL = crochet simple à oeil OEL = crochet simple à émerillon CA = crochet automatique à chape OA = crochet automatique à oeil OEA = crochet automatique à émerillon R = crochet raccourcisseur
<b>D4</b> Diamètre du câble	Du diamètre 3 mm à 52 mm.
<b>...M</b>	Précisez la longueur souhaitée pour votre élingue (en mètre)

Tous les accessoires pour composer votre élingue à partir de la page 66



**FABRICATION  
DANS NOS  
ATELIERS**



**FABRICATION  
FRANÇAISE**



## ÉLINGUES CHAÎNE GRADE 100



RÉFÉRENCE	Ø CHAÎNE MM	CMU 1 BRIN T	CMU 2 BRINS T		CMU 3 ET 4 BRINS T	
			ANGLE Ø 0 À 45°	ANGLE Ø 45 À 60°	ANGLE Ø 0 À 45°	ANGLE Ø 45 À 60°
			<b>ELCH10006[...][...].M</b>	6	1,5	2,1
<b>ELCH10008[...][...].M</b>	8	2,5	3,5	2,5	5,25	3,75
<b>ELCH10010[...][...].M</b>	10	4	5,6	4	8,4	6
<b>ELCH10013[...][...].M</b>	13	6,5	9,1	6,5	13,65	9,75
<b>ELCH10016[...][...].M</b>	16	10	14	10	21	15

## ÉLINGUES CHAÎNE GRADE 120



RÉFÉRENCE	Ø CHAÎNE MM	CMU 1 BRIN T	CMU 2 BRINS T		CMU 3 ET 4 BRINS T	
			ANGLE Ø 0 À 45°	ANGLE Ø 45 À 60°	ANGLE Ø 0 À 45°	ANGLE Ø 45 À 60°
			<b>FACTEUR DE CHARGE</b>		1	1,4
<b>ELCH12008[...][...].M</b>	8	3	4,25	3	6,3	4,5
<b>ELCH12010[...][...].M</b>	10	5	7,1	5	10,6	7,5
<b>ELCH12013[...][...].M</b>	13	8	11,2	8	17	11,8



## ÉLINGUES CHAÎNE "PANZERBAND"

  
RÉPARATION  
DANS NOS  
ATELIERS

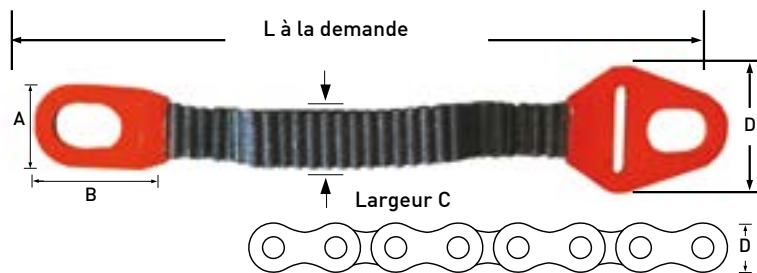

Attache simple  
ou coulissante

RÉFÉRENCE	CMU/BRIN T	A MM	B MM	C MM	D MM
PZC2/3	2	68	103	48	14,7
PZC5	3	68	103	48	14,7
PZC7.5	4	78	118	77	20,6
PZC15	5	78	118	77	20,6

## ÉLINGUES CHAÎNE DE POMPE EN INOX



RÉFÉRENCE	CMU T	DIMENSIONS MAILLE DE TÊTE (Ø x L x l) MM	DIMENSIONS CHAÎNE (Ø x L) MM	DIMENSIONS MAILLE DE JONCTION (Ø x L x l) MM
CPI03-0T2	0,2	5 x 42 x 42	3 x 14	-
CPI04-0T4	0,35	8 x 54 x 30	4 x 16	5 x 22 x 9
CPI05-0T63	0,6	10 x 80 x 50	5 x 15	6 x 26 x 13
CPI06-0T9	0,9	13 x 110 x 60	6 x 18	8 x 35 x 19
CPI07-1T25	1,2	13 x 110 x 60	7 x 21	8 x 35 x 19
CPI08-1T55	1,5	13 x 110 x 60	8 x 24	10 x 44 x 25
CPI09-2T	2	13 x 110 x 60	9 x 27	10 x 44 x 25
CPI10-2T45	2,4	16 x 110 x 60	10 x 30	13 x 54 x 25
CPI13-3T85	3,85	22 x 160 x 90	13 x 39	16 x 70 x 25
CPI16-5T	5	22 x 160 x 90	16 x 48	18 x 85 x 40
CPI18-7T	7	26 x 180 x 100	18 x 54	22 x 115 x 50

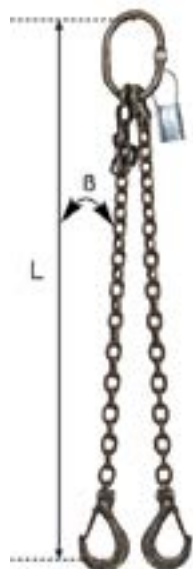

L = longueur utile

## ÉLINGUES CHAÎNE INOX

Ø CHAÎNE MM	CMU 1 BRIN T	CMU 2 BRINS T		CMU 3 ET 4 BRINS T	
		ANGLE Ø 0 À 45°	ANGLE Ø 45 À 60°	ANGLE Ø 0 À 45°	ANGLE Ø 45 À 60°
6	1,5	2,1	1,5	3,15	2,25
8	2,5	3,5	2,5	5,25	3,75
10	4	5,6	4	8,4	6
13	6,5	9,1	6,5	13,65	9,75
16	10	14	10	21	15

## ACCESSOIRES ELINGUES CHAÎNE



### CHAÎNES DE LEVAGE HAUTE RÉSISTANCE GRADE 80 NOIR

RÉFÉRENCE	CMU T	Ø MM	RUPTURE KG	LARGEUR MAILLON MM	PAS MM	CONDITIONNEMENT FÛT	POIDS/100 M KG
<b>CHR06</b>	1,12	6	4480	8,5	18	200	80
<b>CHR07</b>	1,5	7	6000	10,5	21	200	110
<b>CHR08</b>	2	8	8000	12	24	200	141
<b>CHR10</b>	3,15	10	12 600	14	30	200	220
<b>CHR13</b>	5,3	13	21 200	19	39	150	380
<b>CHR16</b>	8	16	32 000	23	48	100	570



### CHAÎNES DE LEVAGE HAUTE RÉSISTANCE GRADE 100 BLEU

RÉFÉRENCE	CMU T	Ø MM	RUPTURE KG	LARGEUR MAILLON MM	PAS MM	CONDITIONNEMENT FÛT	POIDS/100 M KG
<b>CTHR06</b>	1,4	6	5600	8,5	18	200	85
<b>CTHR07</b>	1,9	7	7600	10,5	21	200	120
<b>CTHR08</b>	2,5	8	10 000	12	24	200	150
<b>CTHR10</b>	4	10	16 000	14	30	200	240
<b>CTHR13</b>	6,7	13	26 800	19	39	200	400
<b>CTHR16</b>	10	16	40 000	23	48	150	600
<b>CTHR19</b>	14	19	56 000	25	57	100	890
<b>CHR20</b>	15,6	20	62 400	26	60	100	960
<b>CHR22</b>	19	22	76 000	29	66	100	1090
<b>CHR26</b>	26,5	26	106 000	34	78	50	1630
<b>CHR32</b>	40	32	160 000	43	96	50	2440



### CHAÎNES DE LEVAGE HAUTE RÉSISTANCE GRADE 120 BLEU CLAIR

RÉFÉRENCE	CMU T	Ø MM	RUPTURE KG	LARGEUR MAILLON MM	PAS MM	CONDITIONNEMENT FÛT	POIDS/100 M KG
<b>CHR07G120MC</b>	2,36	7	9440	10	22	50	128
<b>CHR08G120MC</b>	3	8	12 000	11	25	50	164
<b>CHR10G120MC</b>	5	10	20 000	14	33	50	266
<b>CHR13G120MC</b>	8	13	32 000	19	41	50	459



Mailles de tête

Crochets

Mailles de jonction

**ACCESSOIRES POUR COMPOSER VOS ÉLINGUES  
À PARTIR DE LA PAGE 66**

# élastochaine®



Élastochaine®, marque et brevet déposés

# MANIPULATION & LEVAGE SÉCURISÉS

## Sûre

Sécurise totalement les opérateurs lors des opérations de levage. Levage en différé de quelques secondes pour le grutier.

## Résistante

Les élastiques de la première version ont été remplacés par des ressorts, plus économique.

## Simple

La gaine démontable rend plus facile l'inspection des chaînes.

## Étudiée

Chaînes raccourcies de 6m à 4,5m pour moins de balan à vide

## Et toujours...

Une manipulation logique et intuitive qui fait la force de l'Élastochaine®.

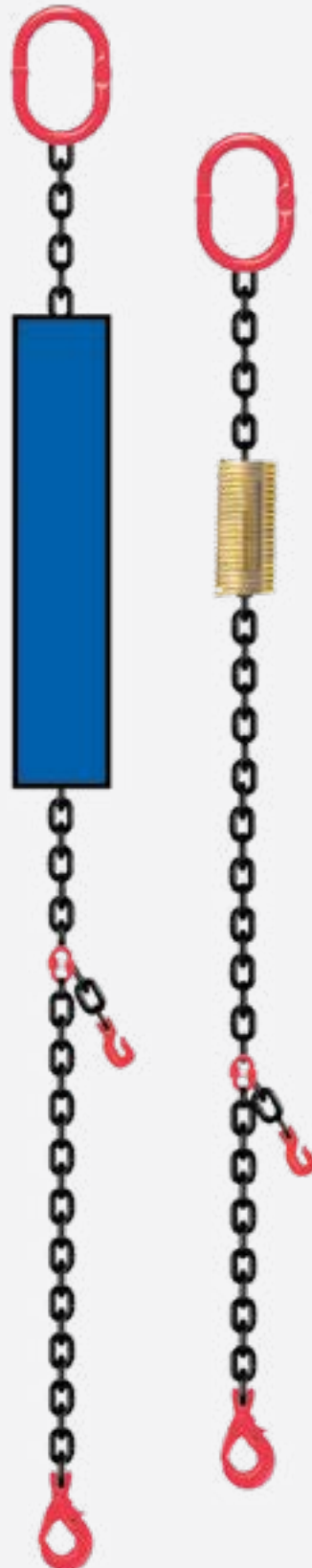

## AVANTAGES

- Un seul opérateur d'accrochage suffit
- Gain de temps d'accrochage et décrochage : aide pour positionner les chaînes
- Manoeuvre sécurisée et simplifiée : croisement des chaînes impossible
- Réduction de l'effort et travail ergonomique à l'accrochage et au décrochage
- Levage en toute simplicité du grutier sans assistance

DIAMÈTRE  
Ø10  
4 m  
6 m

DIAMÈTRE  
Ø13  
4 m  
6 m

*Aussi forte que l'acier, plus légère que la plume*

# CHAÎNE GREEN PIN TYCAN®

Bienvenue dans le monde de la fibre: une nouvelle ère de l'arrimage et du levage **plus sûre et plus efficace**. Une ère qui émerge grâce aux chaînes Green Pin Tycan®, fabriquées à partir de la fibre Dyneema®. Green Pin Tycan® est jusqu'à **huit fois plus légère que l'acier, mais toute aussi résistante**.

Green Pin Tycan® a été créée à partir de la fibre Dyneema®, la plus résistante au monde. Cette chaîne à maillons a **toutes les performances et la flexibilité de la chaîne acier mais le poids en moins**. Elle

est sûre à utiliser, non corrosive et étanche à l'eau. Elle flotte !

Le fait d'être douce au toucher et légère rend la chaîne Green Pin Tycan® facile à utiliser, rapide à mettre en place et réduit considérablement le risque d'endommager la charge, facteur critique quand il s'agit de manutentionner des objets fragiles en surface.

En utilisant Green Pin Tycan®, les entreprises obtiennent une **meilleure efficacité et offrent un meilleur environnement de travail** à leurs équipes.



**PARTENAIRE OFFICIEL  
ET CENTRE CERTIFIÉ**



# LA CHAÎNE DU FUTUR

Green Pin Tycan® a les caractéristiques pour vous aider à faire le travail, tout en offrant un environnement de travail plus sûr et une efficacité accrue pour vous et vos clients.

## Légère

Jusqu'à huit fois plus légère que les chaînes en acier

## Verte

Processus de production plus respectueux de l'environnement que celui d'une chaîne d'acier

## Robuste

Très résistante aux produits chimiques, à la graisse, à la saleté, au sel et aux basses températures

## Douce

Moins de risque d'endommager la cargaison et de blesser l'équipage

## Forte

Fabriquée à partir de Dyneema, la fibre synthétique la plus résistante au monde

## Imperméable

Pas d'absorption, elle flotte sur l'eau

## Silencieuse

Réduction des risques d'altération auditive et de pollution sonore



Travail en sécurité



Efficacité améliorée

# COMBINEZ SÉCURITÉ ET EFFICACITÉ

- **Matière** : fabriquée à partir de la fibre 100% Dyneema®; superpositions de sangles chantournées selon Möbius avec piquages de chaque côté
- **Coefficient de sécurité** : 4 fois la CMU
- Chaîne de levage polyvalente, utilisable à des températures minimale et maximale entre -40 et 70°C pour le levage et -60 et 70°C pour l'arrimage
- Permet de lever des charges en toute sécurité
- S'adapte sur terre, en mer et dans un environnement sous-marin
- Doit être utilisée dans des conditions statiques ou quasi-statiques
- **Certification** :  2.1 2.2 MTC® DWV-GLTO

# PERFORMANCE ET QUALITÉ GARANTIES

Dyneema®, la fibre™ artificielle la plus résistante au monde, est fabriquée par la multinationale DMS, connue en tant que marque premium pour le polyéthylène à masse moléculaire ultra élevée (UHMwPE).



Cette fibre est utilisée dans des produits allant de la protection corporelle à l'équipement de sport. La marque Dyneema® garantit aux utilisateurs finaux qu'ils investissent dans la performance et la qualité.



# 1<sup>ER</sup> DISTRIBUTEUR GREEN PIN TYCAN®

## ELINGUES CHAÎNE DE LEVAGE GREEN PIN TYCAN®

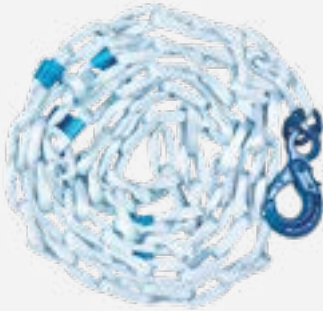

RÉFÉRENCE	CMU T	LARGEUR MAILLON MM	ÉPAISSEUR MAILLON MM	LONGUEUR INTÉRIEURE MM	COTES MAILLONS MM	MAILLONS PAR MÈTRE	POIDS KG
CLTYCAN2T6	2,6	15	11	100	11 x 15	10	0,32
CLTYCAN4T	4	20	11	100	11 x 20	10	0,47
CLTYCAN5T	5	25	15	100	15 x 25	10	0,58
CLTYCAN6T8	6,8	30	13	125	13 x 30	8	0,75

## ACCESSOIRES TYCAN



### CROCHETS DE RACCOURCISSEMENT

- **Matière** : Acier haute résistance, grade 100, trempé et revenu
- **Coefficient de sécurité** : 4 fois la CMU et 2 fois la capacité d'arrimage
- **Finition** : peinture bleue
- **Température** : - 40 jusqu'à 200°C
- **Compatibilité Tycan** : comme crochet de raccourcissement (Levage), ou comme embout du tendeur à cliquet (Arrimage)

RÉFÉRENCE	CMU T	TMU T	Ø AXE MM	LONGUEUR MM	LARGEUR MM	OUVERTURE MM	ÉPAISSEUR MM	POIDS KG
GPUCRCT15-C GR	2,6	-	13	109	44	15	13	0,55
GPUCRCT20-C GR	4	-	16	138	57	20	13	1,03
GPUCRCT25-C GR	5	10	20	178	68	25	16	2,12
GPUCRCT30-C GR	6,8	13,6	20	177	74	30	20	1,94



### MAILLONS DE JONCTION

- **Spécialement conçu pour Green Pin Tycan®**
- **Matière** : Acier allié, grade 100
- **Coefficient de sécurité** : 4 fois la CMU et 2 fois la capacité d'arrimage
- **Finition** : peinture bleue

RÉFÉRENCE	CMU T	Ø (A) MM	LARGEUR EXT (B) MM	LARGEUR INT (C) MM	LONGUEUR INT (D) MM	LONGUEUR INT (F) MM	Ø OEIL MM	DIA (H) MM	POIDS KG
GPUMJT15	2,6	9	53	14	20	55	16	13	0,22
GPUMJT20	4	12	66	18	23	64	18	16	0,37
GPUMJ13	5	13	16	84	22	30	83	25	0,68
GPUMJT30	6,8	16	83	21	32	85	24	20	0,78

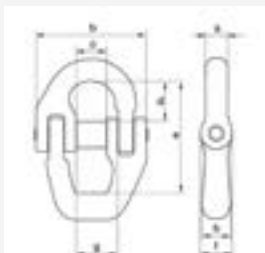





# ACCESSOIRES TYCAN

## MANILLE DROITE À VIS

RÉFÉRENCE	CMU T	Ø CORPS (A) MM	Ø AXE (B) MM	Ø OEIL (C) MM	LARGEUR OEIL (D) MM	LARGEUR INT (E) MM	LONGUEUR INT (F) MM	LONGUEUR (G) MM	LONGUEUR AXE (H) MM	POIDS KG
<b>G-4151</b>	4,75	19	22	46	19	31	59	112	103	0,87

- **Matière** : corps et axe en acier haute résistance, grade 60, trempé et revenu
- **Coefficient de sécurité** : 6 fois la CMU
- **Norme** : EN 13889 et répond aux exigences de performance de la Fed. Spéc. RR-C-271  
Type IVB Classe 3; à partir de 2T, ces manilles sont conformes à la norme ASME B30.26
- **Finition** : galvanisation

Manille compatible avec la chaîne de levage Green Pin Tycan® 5T uniquement

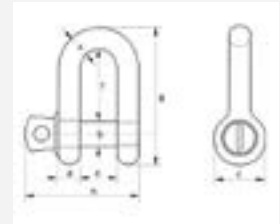

## MANILLE DROITE BOULONNÉE GOUPILLÉE

RÉFÉRENCE	CMU T	Ø CORPS (A) MM	Ø AXE (B) MM	Ø OEIL (C) MM	LARGEUR OEIL (D) MM	LARGEUR INT (E) MM	LONGUEUR INT (F) MM	LONGUEUR (G) MM	LONGUEUR AXE (H) MM	ÉPAISSEUR ÉCROU (I) MM	POIDS KG
<b>G-4153</b>	4,75	19	22	46	19	31	59	112	114	19	1,08

- **Matière** : corps et axe en acier haute résistance, grade 60, trempé et revenu
- **Coefficient de sécurité** : 6 fois la CMU
- **Norme** : EN 13889, ASME B30.26 et conforme aux exigences de performance US Fed. Spéc RR C-271  
Type IVB Class 3, Grade A
- **Finition** : galvanisation

Manille compatible avec la chaîne de levage Green Pin Tycan® 5T uniquement

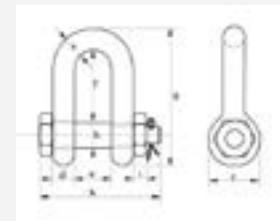

# ACCESSOIRES TYCAN

## CROCHETS SIMPLE



- **Spécialement conçu pour Green Pin Tycan®**
- **Matière : Acier allié, grade 100**
- **Coefficient de sécurité : 4 fois la CMU**
- **Finition : peinture bleue**

RÉFÉRENCE	CMU T	Ø AXE MM	LONGUEUR (A) MM	LARGEUR (B) MM	OUVERTURE (C) MM	ÉPAISSEUR (D) MM	POIDS KG
<b>GPUCSCT15</b>	2,6	13	112	17	30	20	0,72
<b>GPUCSCT20</b>	4	16	129	22	33	24	1,31
<b>GPUCSCT25</b>	5	20	125,6	24	37	28,6	2,15
<b>GPUCSCT30</b>	6,8	20	159	32	37	32	2,56



RÉFÉRENCE	LARGEUR (E) MM	LARGEUR EXT (F) MM	LARGEUR EXT (G) MM	LONGUEUR (H) MM
<b>GPUCSCT15</b>	24	44	87	158
<b>GPUCSCT20</b>	29	57	106	186
<b>GPUCSCT25</b>	34,6	68	123,4	219,7
<b>GPUCSCT30</b>	39	74	133	235

## MANCHONS DE PROTECTION

- **Matière : 100% Dyneema®**
- Le manchon se glisse sur la chaîne. Il doit être mis, de préférence, avant le montage des accessoires.



RÉFÉRENCE	CHAÎNE TYCAN® MM	CMU CHAÎNE TYCAN® T	Ø MM	LONGUEUR (H) MM
<b>SLEEVE111550</b>	11 x 15	2,6	40	500
<b>SLEEVE112050</b>	11 x 20	4	50	500
<b>SLEEVE152530</b>	15 x 25	5	60	300
<b>SLEEVE152550</b>	15 x 25	5	60	500
<b>SLEEVE133050</b>	13 x 30	6,8	65	500



# ACCESSOIRES TYCAN

## MAILLES DE TÊTE



- **Matière :** Acier allié, grade 100, trempé et revenu
- **Coefficient de sécurité :** 4 fois la CMU
- **Finition :** peinture bleue

RÉFÉRENCE	CMU T	Ø (A) MM	LONGUEUR INT (B) MM	LARGEUR INT (C) MM	ÉPAISSEUR (D) MM	POIDS KG
<b>GPUMS18</b>	5,4	18	135	75	9	0,80
<b>GPUMS22</b>	8,2	22	168	90	11	1,47
<b>GPUMS25</b>	11,2	25	190	102	13	2,17

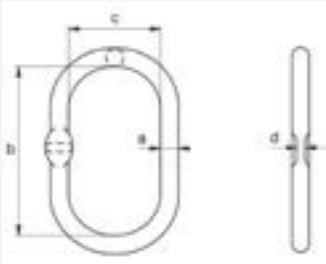

## MAILLES DE TÊTE TRIPLE



- **Matière :** Acier allié, grade 100, trempé et revenu
- **Coefficient de sécurité :** 4 fois la CMU
- **Finition :** peinture bleue

RÉFÉRENCE	CMU T	Ø (A) MM	LONGUEUR INT (B) MM	LARGEUR INT (C) MM	DIA (D) MM	LONGUEUR INT (E) MM	LARGEUR INT (F) MM	ÉPAISSEUR (G) MM	POIDS KG
<b>GPUMTS22</b>	6,5	22	170	90	18	120	70	9	2,91
<b>GPUMTS28</b>	11	28	208	113	20	118	70	11	4,74
<b>GPUMTS36</b>	17,5	36	270	150	25	135	75	13	9,60

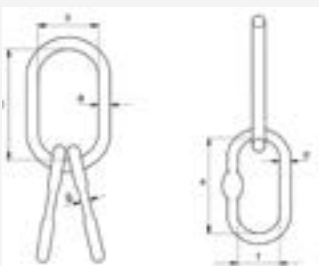



# ÉLINGUES TEXTILE

## Informations techniques

### RÉGLEMENTATION

Depuis le 1<sup>er</sup> janvier 1995, les accessoires de levage et notamment les élingues textile doivent être conçus et construits conformément à l'article **R.233-84** du code du travail (transposition de la directive européenne 2006/42/CE sur la sécurité des machines).



Les prescriptions de sécurité sont précisées dans la **norme EN 1492-1 et 2**.

En outre, ce texte précise les obligations réglementaires suivantes :

**Marquage : elle doit comporter l'identification du fabricant, la charge maximale d'utilisation (CMU), le marquage CE et l'année de fabrication, la matière utilisée, la longueur nominale du mètre et le code de traçabilité.**

Coefficient de sécurité = 7

### VÉRIFICATIONS PÉRIODIQUES



L'article **R233-11** du code du travail prévoit une **vérification générale périodique** qui doit être effectuée **tous les ans**. Conformément à la réglementation, les résultats des examens doivent être consignés sur le registre de sécurité.

### MISE EN SERVICE

Avant la mise en service, l'utilisateur doit s'assurer des points suivants :



- Vérification de la conformité de l'élingue par rapport à la commande.
- Présence du marquage, vérification du contenu selon utilisation, présence de la **déclaration de conformité**, vérification générale de l'élingue.

- Établir une **fiche de suivi** de l'élingue.

### UTILISATION & MAINTENANCE

#### Utilisation

- Confier les élingues à du personnel qualifié.
- Avant chaque utilisation, vérifier également l'état des accessoires (crochet, linguet de sécurité et la présence d'identification).



- Bien vérifier que la charge à lever est conforme aux instructions du **tableau de charge** (cf. informations pratiques à la fin du catalogue).
- Placer les élingues de manière à ce que la charge soit bien équilibrée.
- Protection des élingues textiles contre les arêtes vives.
- Ne jamais placer les coutures sur les crochets ou autres dispositifs de levage.
- Vérifier que les élingues ne sont pas en contact avec des produits chimiques, dans ce cas, consulter le fabricant.

#### Maintenance

- Chaque élingue doit être contrôlée par du personnel compétent et formé.
- Si l'élingue ou l'accessoire présente des déformations ou une identification non lisible, il est impératif de la mettre hors service immédiatement.
- Les résultats doivent être transcrits sur la fiche de suivi.

### FACTEURS DE MODE

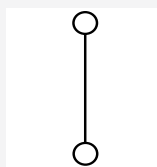

100% de la CMU

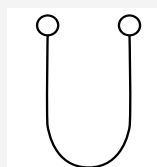

200% de la CMU

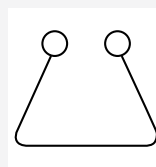

140% de la CMU

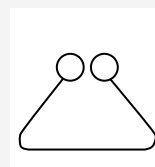

100% de la CMU

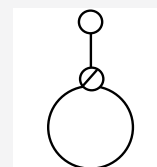

80% de la CMU





### CAS DE RÉFORME DES ÉLINGUES TEXTILE

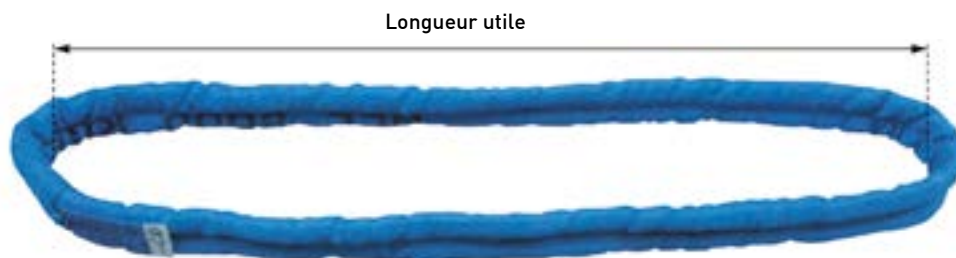

## ÉLINGUES RONDES TEXTILE



Existe aussi en double gaine couture milieu pour levage difficile.

RÉFÉRENCE	COULEUR	CMU T				
						
		COEF. 1	COEF. 0,8	COEF. 2	COEF. 1,4	COEF. 1
<b>EGTB1T...M</b>	Violet	1	0,8	2	1,4	1
<b>EGTB2T...M</b>	Vert	2	1,6	4	2,8	2
<b>EGTB3T...M</b>	Jaune	3	2,4	6	4,2	3
<b>EGTB4T...M</b>	Gris	4	3,2	8	5,6	4
<b>EGTB5T...M</b>	Rouge	5	4	10	7	5
<b>EGTB6T...M</b>	Marron	6	4,8	12	8,4	6
<b>EGTB8T...M</b>	Bleu	8	6,4	16	11,2	8

Longueur disponible de 0.50 à 30 mètres.

## FOURREAUX DE PROTECTION POUR ÉLINGUES RONDES TEXTILE



FPA = Fourreau de protection  
FAM = Fourreau amovible



Fourreau sur 1 brin



Fourreau sur 2 brin



Fourreau amovible



	CMU EN T			
	1	2	3	4
PVC 1 brin	<b>FPA01/1...M</b>	<b>FPA02/1...M</b>	<b>FPA03/1...M</b>	<b>FPA04/1...M</b>
PVC 2 brins	<b>FPA01/2...M</b>	<b>FPA02/2...M</b>	<b>FPA03/2...M</b>	<b>FPA04/2...M</b>
PVC 1 brin amovible	<b>FAM01/1...M</b>	<b>FAM02/1...M</b>	<b>FAM03/1...M</b>	<b>FAM04/1...M</b>
PVC 2 brins amovibles	<b>FAM01/2...M</b>	<b>FAM02/2...M</b>	<b>FAM03/2...M</b>	<b>FAM04/2...M</b>

	CMU EN T			
	1	2	3	4
PVC 1 brin	<b>FPA05/1...M</b>	<b>FPA06/1...M</b>	<b>FPA08/1...M</b>	<b>FPA10/1...M</b>
PVC 2 brins	<b>FPA05/2...M</b>	<b>FPA06/2...M</b>	<b>FPA08/2...M</b>	<b>FPA10/2...M</b>
PVC 1 brin amovible	<b>FAM05/1...M</b>	<b>FAM06/1...M</b>	<b>FAM08/1...M</b>	<b>FAM10/1...M</b>
PVC 2 brins amovibles	<b>FAM05/2...M</b>	<b>FAM06/2...M</b>	<b>FAM08/2...M</b>	<b>FAM10/2...M</b>

Nous pouvons également fabriquer les fourreaux en textile ou en cuir.



L = longueur utile

Egalement possible en sangles plates

## ÉLINGUES RONDES TEXTILE 2 BRINS AVEC PROTECTION PVC

RÉFÉRENCE	CMU SUR 2 BRINS T		DIMENSIONS MAILLE DE TÊTE MM
	ANGLE $\theta$ DE 0 À 45°	ANGLE $\alpha$ DE 45 À 60°	
EGTB2B1T[...]...M	1,4	1	60 x 100
EGTB2B2T[...]...M	2,8	2	70 x 120
EGTB2B3T[...]...M	4,2	3	75 x 135
EGTB2B4T[...]...M	5,6	4	90 x 150
EGTB2B5T[...]...M	7	5	90 x 150
EGTB2B6T[...]...M	8,4	6	95 x 170
EGTB2B8T[...]...M	11,2	8	120 x 200
EGTB2B10T[...]...M	14	10	120 x 200
EGTB2B15T[...]...M	21	15	150 x 250



L = longueur utile

## ÉLINGUES RONDES TEXTILE 3 ET 4 BRINS AVEC PROTECTION PVC

RÉFÉRENCE	CMU SUR 2 BRINS T		DIMENSIONS MAILLE DE TÊTE MM
	ANGLE $\theta$ DE 0 À 45°	ANGLE $\alpha$ DE 45 À 60°	
EGTB4B1T[...]...M	2,1	1,5	70 x 120
EGTB4B2T[...]...M	4,2	3	90 x 150
EGTB4B3T[...]...M	6,3	4,5	90 x 150
EGTB4B4T[...]...M	8,4	6	95 x 170
EGTB4B5T[...]...M	10,5	7,5	120 x 200
EGTB4B6T[...]...M	12,6	9	120 x 200
EGTB4B8T[...]...M	16,8	12	150 x 250
EGTB4B10T[...]...M	21	15	170 x 280
EGTB4B15T[...]...M	31,5	22,5	200 x 300

Possibilité également de réaliser des élingues multi-brins avec des sangles plates. Nous consulter.

### Comprendre la référence article

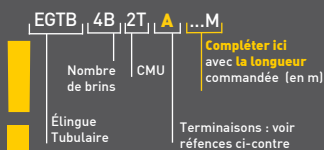

### Réf. EA



Crochet à émerillon

### Réf. L



Crochet à linguet

### Réf. M



Manille

### Réf. MCS



Maillon de jonction

**PLUS D'INFORMATIONS SUR LES ACCESSOIRES POUR COMPOSER VOTRE ÉLINGUE À PARTIR DE LA PAGE 66**

## SANGLES PLATE EN ROULEAUX

  
FABRICATION  
FRANÇAISE



RÉFÉRENCE	COULEUR	RUPTURE T	CONDITIONNEMENT EN ROULEAU M
ACSP25...M	Bleu	1,2	100
ACSP30...M	Violet	4,5	100
ACSP35...M	Bleu	3,4	100
ACSP50...M	Orange	6	100
ACSP60...M	Vert	9	100
ACSP90...M	Jaune	13,5	100
ACSP120...M	Gris	18	100
ACSP150...M	Rouge	22,5	100
ACSP180...M	Marron	27	100
ACSP240...M	Bleu	36	100
ACSP300...M	Orange	50	100



**FABRICATION DANS  
NOS ATELIERS**



**SMS**

Notification par SMS dès  
que votre commande est  
à disposition ou livrée



# ÉLINGUES SANGLE PLATE 2 BANDES PORTEUSES, BOUCLES SIMPLES (B1) ET BOUCLES REPLIÉES (B2)

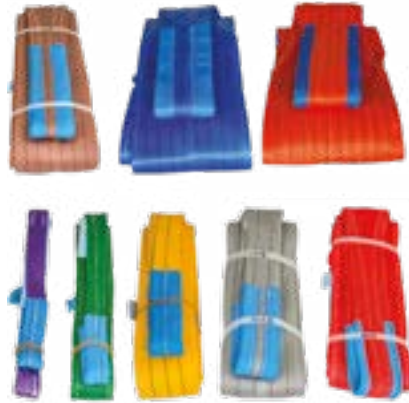

BOUCLES SIMPLES RÉFÉRENCE	BOUCLES REPLIÉES RÉFÉRENCE	COULEUR	CMU T	LARGEUR MM	LONGUEUR DES BOUCLES MM	LONGUEUR MINI M
<b>B30B1...M</b>	<b>B30B2...M</b>	Violet	1	30	90	0,5
<b>B60B1...M</b>	<b>B60B2...M</b>	Vert	2	60	180	1
<b>B90B1...M</b>	<b>B90B2...M</b>	Jaune	3	90	270	1
<b>B120B1...M</b>	<b>B120B2...M</b>	Gris	4	120	360	1,5
<b>B150B1...M</b>	<b>B150B2...M</b>	Rouge	5	150	450	1,5
<b>B180B1...M</b>	<b>B180B2...M</b>	Marron	6	180	450	1,5
<b>B240B1...M</b>	<b>B240B2...M</b>	Bleu	8	240	600	2
<b>B300B1...M</b>	<b>B300B2...M</b>	Orange	10	300	750	2

Peut également se faire avec une bande porteuse. Nous consulter.

**Bien penser à respecter le tableau des facteurs de mode (cf Informations pratiques à la fin du catalogue).**



Boucle B1



Boucle B2



Crochet



**FABRICATION DANS NOS ATELIERS**



## ÉLINGUES SANGLE PLATE 2 BANDES PORTEUSES, BOUCLES MÂLES (B4) ET BOUCLES MÂLE/FEMELLE (B5)



BOUCLES SIMPLES RÉFÉRENCE	BOUCLES REPLIÉES RÉFÉRENCE	COULEUR	CMU T	LARGEUR MM	LONGUEUR DES BOUCLES MM	LONGUEUR MINIM
<b>B30B4...M</b>	<b>B30B5...M</b>	Violet	1	30	64	0,5
<b>B60B4...M</b>	<b>B60B5...M</b>	Vert	2	60	100	1
<b>B90B4...M</b>	<b>B90B5...M</b>	Jaune	3	90	119	1
<b>B120B4...M</b>	<b>B120B5...M</b>	Gris	4	120	132	1,5
<b>B150B4...M</b>	<b>B150B5...M</b>	Rouge	5	150	185	1,5
<b>B180B4...M</b>	<b>B180B5...M</b>	Marron	6	180	180	1,5
<b>B240B4...M</b>	<b>B240B5...M</b>	Bleu	8	240	202	2
<b>B300B4...M</b>	<b>B300B5...M</b>	Orange	10	300	250	2

**Bien penser à respecter le tableau des facteurs de mode (cf Informations pratiques à la fin du catalogue).**



Boucle femelle



Boucle mâle

 **FABRICATION DANS NOS ATELIERS**



**OPTION TRAÇABILITÉ V-TIC**

Certificat disponible sur smartphone

# ÉLINGUES SANGLE PLATE SANS FIN 1 BANDE PORTEUSE (D) ET 2 BANDES PORTEUSES (DD)

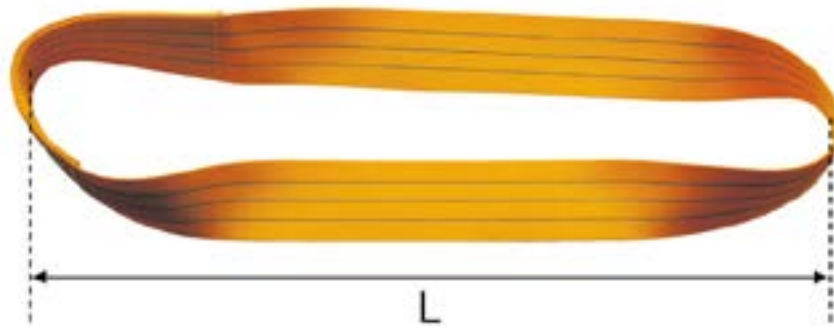

L = longueur utile



1 BANDE PORTEUSE		2 BANDES PORTEUSES		COULEUR	LARGEUR MM	LONGUEUR MINI M
RÉFÉRENCE	CMU T	RÉFÉRENCE	CMU T			
D30...M	1	DD30...M	2	Violet	30	0,5
D60...M	2	DD60...M	4	Vert	60	1
D90...M	3	DD90...M	6	Jaune	90	1
D120...M	4	DD120...M	8	Gris	120	1
D150...M	5	DD150...M	10	Rouge	150	1
D180...M	6	DD180...M	12	Marron	180	1
D240...M	8	DD240...M	16	Bleu	240	1
D300...M	10	DD300...M	20	Orange	300	1

Possibilité de faire autant d'épaisseurs qu'il y a de "D" (4 maxi).  
 Possibilité de protection avec fourreau ou enduction, voir 6 | Protections



## ÉLINGUE SUR-MESURE

devis gratuit et personnalisé en 24 à 48h.



## ÉLINGUES SANGLE PLATE POSE-TUYAUX

RÉFÉRENCE	LARGEUR MM	CMU T
<b>B60PT...M</b>	60	1,6
<b>B75PT...M</b>	75	2



## ÉLINGUES SANGLE LÈVE-POTEAUX (1 MAIN CUIR + 1 FOURREAU PVC H2)

RÉFÉRENCE	COULEUR	CMU T
<b>EGTB1TLP...M</b>	Violet	0.8
<b>EGTB2TLP...M</b>	Vert	1.6
<b>EGTB3TLP...M</b>	Jaune	2.4
<b>EGTB4TLP...M</b>	Gris	3.2
<b>EGTB5TLP...M</b>	Rouge	4
<b>EGTB6TLP...M</b>	Marron	4.8
<b>EGTB8TLP...M</b>	Bleu	6.4

## ÉLINGUES À USAGE UNIQUE



## ÉLINGUES SANGLE PLATE 4 BANDES PORTEUSES, SPÉCIALES CHARGES LOURDES, BOUCLES SIMPLES (C1) ET BOUCLES REPLIÉES (C2)



BOUCLES SIMPLES RÉFÉRENCE	BOUCLES REPLIÉES RÉFÉRENCE	COULEUR	CMU T	LARGEUR MM	LONGUEUR DES BOUCLES MM	LONGUEUR MINI M
C30C1...M	C30C2...M	Vert	2	30	90	3
C60C1...M	C60C2...M	Gris	4	60	180	3
C90C1...M	C90C2...M	Marron	6	90	270	3
C120C1...M	C120C2...M	Bleu	8	120	360	3
C150C1...M	C150C2...M	Orange	10	150	450	3
C180C1...M	C180C2...M	Orange	12	180	450	3
C240C1...M	C240C2...M	Orange	16	240	600	3
C300C1...M	C300C2...M	Orange	20	300	750	3

Possibilité avec : - anneaux mâles (C4),  
- anneaux mâles/femelles (C5).

## PROTECTIONS POLYURÉTHANE POUR SANGLES 4 BANDES PORTEUSES



	LARGEUR DE LA SANGLE MM			
	30	60	90	120
Fourreau 1 Face	FPU304B1F...M	FPU604B1F...M	FPU904B1F...M	FPU1204B1F...M
Fourreau 2 Faces	FPU304B2F...M	FPU604B2F...M	FPU904B2F...M	FPU1204B2F...M
Enduction 1 Face	EPU301F...M	EPU601F...M	EPU901F...M	EPU1201F...M
Enduction 2 Faces	EPU302F...M	EPU602F...M	EPU902F...M	EPU1202F...M
Enduction spray 1 Face	ESP301F...M	ESP601F...M	ESP901F...M	ESP1201F...M
Enduction spray 2 Faces	ESP302F...M	ESP602F...M	ESP902F...M	ESP1202F...M



## FOURREAUX DE PROTECTION PVC POUR ÉLINGUES SANGLE PLATE



	LARGEUR DE LA SANGLE MM			
	30	60	90	120
PVC	<b>FPA01...M</b>	<b>FPA02...M</b>	<b>FPA03...M</b>	<b>FPA04...M</b>
PVC amovible	<b>FAM01...M</b>	<b>FAM02...M</b>	<b>FAM03...M</b>	<b>FAM04...M</b>

	LARGEUR DE LA SANGLE MM			
	150	180	240	300
PVC	<b>FPA05...M</b>	<b>FPA06...M</b>	<b>FPA08...M</b>	<b>FPA10...M</b>
PVC amovible	<b>FAM05...M</b>	<b>FAM06...M</b>	<b>FAM08...M</b>	<b>FAM10...M</b>

Les fourreaux amovibles sont réalisés en PVC. Nous pouvons aussi les fabriquer en cuir ou en textile.



## PROTECTIONS POLYURÉTHANE

	LARGEUR DE LA SANGLE MM			
	30	60	90	120
Fourreau 1 Face	<b>FPU1F30...M</b>	<b>FPU1F60...M</b>	<b>FPU1F90...M</b>	<b>FPU1F120...M</b>
Fourreau 2 Faces	<b>FPU2F30...M</b>	<b>FPU2F60...M</b>	<b>FPU2F90...M</b>	<b>FPU2F120...M</b>
Enduction 1 Face	<b>EPU1F030...M</b>	<b>EPU1F060...M</b>	<b>EPU1F90...M</b>	<b>EPU1F120...M</b>
Enduction 2 Faces	<b>EPU2F30...M</b>	<b>EPU2F2F...M</b>	<b>EPU2F90...M</b>	<b>EPU2F120...M</b>



	LARGEUR DE LA SANGLE MM			
	150	180	240	300
Fourreau 1 Face	<b>FPU1F150...M</b>	<b>FPU1F180...M</b>	<b>FPU1F240...M</b>	<b>FPU1F300...M</b>
Fourreau 2 Faces	<b>FPU2F150...M</b>	<b>FPU2F180...M</b>	<b>FPU2F240...M</b>	<b>FPU2F300...M</b>
Enduction 1 Face	<b>EPU1501F...M</b>	<b>EPU1801F...M</b>	<b>EPU2401F...M</b>	<b>EPU3001F...M</b>
Enduction 2 Faces	<b>EPU1502F...M</b>	<b>EPU1802F...M</b>	<b>EPU2402F...M</b>	<b>EPU3002F...M</b>



# ÉLINGUES DYNEEMA®

*La fibre la plus résistante du monde*

La fibre Dyneema®, développée par DSM, est une fibre très résistante et fabriquée en polyéthylène à très haute masse moléculaire (UHMWPE/HMPE). La fibre offre une **résistance maximale avec un poids minimal**. Cela rend le **nombre d'applications quasi illimité**.

## ÉLINGUES CÂBLE ET CORDAGES



Les élingues en Dyneema® offrent **la même résistance à un septième du poids de celles en acier**. Elles sont également **faciles à entretenir, inspecter et réparer**, ce qui augmente le temps de disponibilité et réduit les coûts. Ainsi, les cordages et les élingues avec Dyneema® s'avèrent très utiles pour le levage en mer et à terre et offrent plus de précision, plus de force, plus d'efficacité, plus de sécurité. Avec des cordes et des élingues avec Dyneema®, **vous pouvez soulever des charges de filet plus lourdes avec la même grue**.

## ÉLINGUES TEXTILE

Les tissus Dyneema® sont disponibles en tant que

composites, denim, tricots, tissés et hybrides pour les renforcements composites. Ingénierie moléculaire pour la rue, le stade, la route, l'arrière-pays, l'usine, etc.



Dyneema permet de rendre le produit plus léger sans compromettre la force et la durabilité, et plus fort sans compromettre le confort.

## COMMENT FONCTIONNE LA TECHNOLOGIE DYNEEMA® ?

LDyneema® est fabriquée selon un procédé de filage sur gel breveté dans lequel les fibres sont étirées, chauffées, allongées et refroidies. L'étirement et le filage entraînent un alignement moléculaire, une cristallisation élevée et une faible densité. Dyneema® possède des chaînes moléculaires extrêmement longues qui transfèrent la charge plus efficacement vers le squelette du polymère. Donc, il est plus fort au même poids ou plus léger à la même force que les alternatives.

### Élingues câble, cordages

- Douces, flexible et plus sûres pour l'équipage, les charges et les structures
- Allongement sans couple et similaire au câble d'acier
- Flottent sur l'eau et résistent à l'humidité, aux UV, aux produits chimiques et au sel
- Jusqu'à 15 fois plus résistantes que l'acier (poids pour poids)
- Jusqu'à 40% plus fortes que les aramides (poids pour poids)

### Élingues textile

- 30% plus légères que le nylon / polyester
- 45% plus légères que l'aramide
- 15 fois plus résistantes que l'acier (rapport poids / poids)



### ÉLINGUE CHÂNE DYNEEMA® GREEN PIN TYCAN®

Plus d'informations sur ce produit dans notre catalogue

- Green Pin Tycan® version levage : p. 3|30
- Green Pin Tycan® version arrimage : p. 5|15

## LES ÉLINGUES DYNEEMA®



### ÉLINGUES CÂBLE TEXTILE DYNEESTAR®

- L'interface entre sa gaine et son âme lui apporte stabilité et longévité exceptionnelles
- Gaine extérieure tressée, 24 fuseaux, polyester

RÉFÉRENCE	DPEI03	DPEI04	DPEI05	DPEI06	DPEI08
Ø MM	3	4	5	6	8
RUPTURE DAN	400	600	900	2100	4000
POIDS G/M	8	10	15	26	43

RÉFÉRENCE	DPEI10	DPEI12	DPEI14	DPEI16	DPEI18
Ø MM	10	12	14	16	18
RUPTURE DAN	4500	6200	9500	10 500	14 500
POIDS G/M	63	91	119	147	197



### ÉLINGUES CORDE LANKO®

#### Caractéristiques

- Excellente alternative aux câbles aciers lourds dans les situations demandant des manipulations manuelles
- Plus résistant qu'un câble acier conventionnel pour un poids 7 fois inférieur
- Les caractéristiques de manipulations améliorées conviennent pour le remorquage et l'arrimage

- Disponible du 6 à 168mm
- Charge de rupture sur demande

**REF CD**  
(INDIQUER LE DIAMÈTRE SOUHAITÉ)

Autres diamètres sur demande  
Câble existant en diamètre 6 à 168 mm



TOUTE NOTRE  
OFFRE À PORTÉE  
DE CLIC

Sur ordinateur, tablette et smartphone



**LEVAGEMANUTENTION.COM**

## ELINGUES RONDES EXTREEMA®

**Le levage en toute simplicité avec les élingues rondes Extreema®**



Simplifiez vous la vie avec les élingues rondes Extreema. Moins de contrôles et un parc matériel allégé.

Ayez toujours la bonne élingue ! Les élingues rondes d'Extreema® vous simplifie la tâche : **une élingue suffit à plusieurs applications.**

Par exemple, une élingue ronde Extreema®5T permet de lever des charges de 1 à 5 tonnes.

**Fini de réfléchir au tonnage, vous ne prenez en compte que la longueur.**

Grâce à ces élingues, vous pouvez **diminuer jusqu'à 4 fois votre parc d'élingues.**

Les élingues rondes Extreema® sont fabriquées en fibre Dyneema®, une fibre HMPE, la plus résistante au monde. Elles bénéficient de ses principales vertus : **légereté, absence d'allongement, durabilité**, haute résistance à l'eau, aux produits chimiques et à l'abrasion.

**En résumé une élingue ronde plus forte, sans compromettre le confort.**

RÉFÉRENCE	DIAMÈTRE MM	CMU T	COULEUR	POIDS KG / M
<b>EXLH3T</b>	8	3	Jaune	0,25
<b>EXLH5T</b>	12	5	Rouge	0,43
<b>EXLH10T</b>	22	10	Orange	0,65
<b>EXLH15T</b>	31	15	Orange	1,15
<b>EXLH20T</b>	37	20	Orange	1,5



- Fibre Dyneema®HMPE plus efficace et résistante
- Permet de soulever des charges lourdes dans des espaces limités
- Elingue ultra fine
- Bonne résistance aux UV et aux produits chimiques
- Composition respectueuse de l'environnement
- Longueur possible : de 0,5 à 10m







# ACCESSOIRES ÉLINGUES

N.B : LA PLUPART DES ACCESSOIRES QUE NOUS PROPOSONS EXISTENT EN GRADE 100 ET 120.  
CONTACTEZ DIRECTEMENT NOS COMMERCIAUX POUR LES RÉFÉRENCES.

## MAILLES DE TÊTE SIMPLE

RÉFÉRENCE	CMU T	DIAMÈTRE MM	LONGUEUR INT. (B) MM	LARGEUR INT. (C) MM	ÉPAISSEUR (D) MM	POIDS KG
MTS01.6	1,6	13	100	60	7	0,33
MTS03.2	3,2	16	120	75	7	0,56
MTS04.5	4,5	18	135	75	9	0,8
MTS06.2	6,2	20	150	90	9	1,11
MTS08.2	8,2	22	150	90	11	1,36
MTS10.6	10,6	25	170	95	13	1,96
MTS12.8	12,8	28	200	120	17	2,92
MTS15.5	15,5	30	200	120	17	3,4
MTS20	20	36	250	150	21	6,1
MTS25	25	38	250	150	21	6,8
MTS30	30	44	280	170	23	10,8
MTS37	37	45	300	200	-	11,7
MTS50	50	50	300	200	-	14,75
MTS63	63	55	350	200	-	20
MTS100	100	70	400	250	-	39
MTS125	125	80	400	250	-	52

- En acier allié, classe 80, trempé et revenu
- Coefficient de sécurité : 4 fois la CMU
- Sans méplat dès 50 T



FABRICATION  
FRANÇAISE

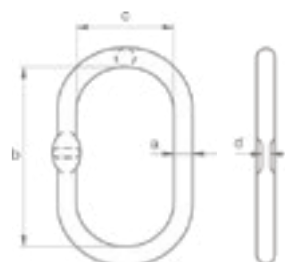

## MAILLES DE TÊTE TRIPLE

RÉFÉRENCE	CMU T	DIAMÈTRE MM	LONGUEUR INT. (B) MM	LARGEUR INT. (C) MM	DIAMÈTRE (D) MM	LONGUEUR INT. (E) MM	LARGEUR INT. (F) MM	POIDS KG
<b>MTT02.5</b>	2,5	16	120	70	13	100	60	1,16
<b>MTT03.5</b>	3,5	18	135	75	16	100	60	1,75
<b>MTT06.5</b>	6,5	22	150	90	18	120	70	2,8
<b>MTT08.5</b>	8,5	25	170	95	20	120	70	3,82
<b>MTT10</b>	10	28	200	120	20	120	70	4,7
<b>MTT13</b>	13	30	200	120	22	135	75	5,85
<b>MTT17</b>	17	36	250	150	25	135	75	9,35
<b>MTT20</b>	20	38	250	150	28	170	95	11,75
<b>MTT27</b>	27	45	280	170	33	200	120	18,5
<b>MTT30</b>	30	45	300	200	36	200	120	22
<b>MTT40</b>	40	50	300	200	38	150	90	24
<b>MTT50</b>	50	55	300	200	38	150	90	27
<b>MTT60</b>	60	58	350	200	42	150	90	34
<b>MTT80</b>	80	70	400	250	55	300	150	72
<b>MTT100</b>	100	80	400	250	58	300	150	92

- En acier allié, classe 80, trempé et revenu
- Coefficient de sécurité : 4 fois la CMU
- Sans méplat dès 60 T

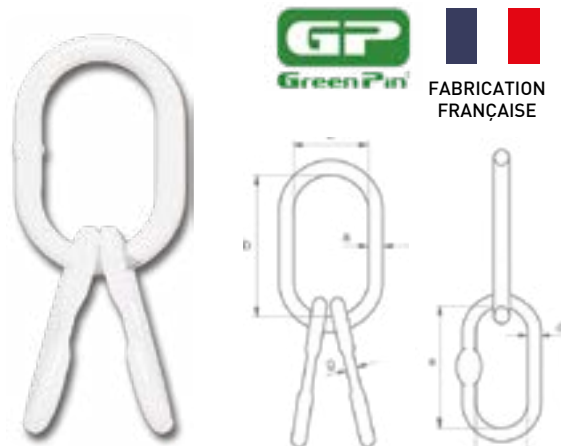

## MAILLONS DE JONCTION DÉMONTABLES GRADE 80

RÉFÉRENCE	CMU T	Ø CHAÎNE MM	Ø (A) MM	LARGEUR EXT. (B) MM	LARGEUR INT. (C) MM	LONGUEUR INT. (D) MM	LONGUEUR EXT. (E) MM	Ø CEIL (F) MM	LARGEUR INT. (G) MM	POIDS KG
MJ06	1,12	6	8	42	11	20	52	11	15	0,09
MJ07/08	2	7/8	9	53	14	20	55	13	19	0,15
MJ10	3,2	10	10	66	18	23	64	18	23	0,28
MJ13	5,4	13	14	83	21	32	85	24	28	0,63
MJ16	8,2	16	17	103	25	40	105	28	34	1,16
MJ18/20	12,8	18/20	21	120	33	50	129	33	42	1,95
MJ22	15,5	22	23	143	40	55	140	37	51	2,94
MJ26	21,6	26	26	160	45	60	153	46	57	4,12
MJ32	32,8	32	39	197	52	68	174	56	67	8,3

Existe également en inox.

- En acier allié, classe 80, trempé et revenu
- Coefficient de sécurité : 4 fois la CMU
- Norme EN 1677-1



FABRICATION FRANÇAISE

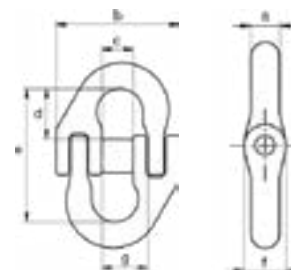

## MAILLES OMÉGA GRADE 80

RÉFÉRENCE	CMU T	Ø CHAÎNE MM	LARGEUR (A) MM	Ø AXE (B) MM	LARGEUR (C) MM	LARGEUR COURONNE (D) MM	LARGEUR EXT. (E) MM	LONGUEUR EXT. (F) MM	ÉPAISSEUR (G) MM	LARGEUR EXT. (H) MM	LARGEUR EXT. (I) MM	ÉPAISSEUR (J) MM	POIDS KG
M005	0,8	5	14	6	7	26	20	53	13	41	28	6	0,07
M006	1,12	6	14	8	7	25	20	53	13	41	28	6	0,07
M007/08	2	7/8	20	9	9	34	24	71	16	55	32	9	0,20
M010	3,2	10	19	13	12	40	31	82	17	63	42	11	0,28
M013	5,4	13	25	16	15	51	40	106	20	84	54	14	0,64
M016	8,2	16	32	20	19	64	48	132	25	104	68	17	1,28
M018/20	12,8	18/20	38	24	23	80	59	163	30	126	82	22	2,25

- En acier allié, classe 80, trempé et revenu
- Coefficient de sécurité : 4 fois la CMU
- Norme EN 1677-1



FABRICATION FRANÇAISE

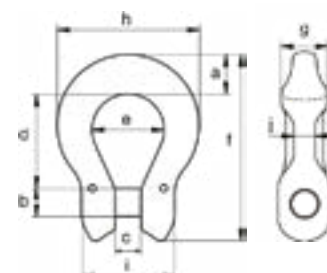

## ANNEAUX POIRE À CHAPE GRADE 80

RÉFÉRENCE	CMU T	Ø CHAÎNE MM	Ø AXE (A) MM	LARGEUR EXT (B) MM	LONGUEUR EXT (C) MM	LARGEUR INT (D) MM	LONGUEUR INT (E) MM	LARGEUR EXT (F) MM	LONGUEUR EXT (G) MM	POIDS KG
<b>MP05</b>	0,8	5	6	55	109	33	64	55	109	0,14
<b>MP06</b>	1,12	6	8	55	109	33	64	55	109	0,14
<b>MP07/8</b>	2	7/8	9	69	132	40	77	69	132	0,34
<b>MP10</b>	3,15	10	13	84	165	50	97	84	165	0,77
<b>MP13</b>	5,4	13	16	110	213	66	125	110	213	1,62
<b>MP16</b>	8,2	16	20	140	262	84	154	140	262	2,72
<b>MP18/20</b>	12,8	18/20	24	166	331	104	198	166	331	4,28

- En acier allié, classe 80, trempé et revenu
- Coefficient de sécurité : 4 fois la CMU
- Norme EN 1677-4



## CROCHETS DE "FONDERIE" À ŒIL GRADE 80

RÉFÉRENCE	CMU T	Ø CHAÎNE MM	LONGUEUR (A) MM	Ø INTÉRIEUR ŒIL (B) MM	LARGEUR OUVERTURE (C) MM	ÉPAISSEUR (D) MM	LARGEUR (E) MM	Ø EXTÉRIEUR ŒIL (F) MM	LARGEUR EXTÉRIEURE (G) MM	LONGUEUR (H) MM	ÉPAISSEUR (I) MM	POIDS KG
<b>CF06</b>	1,12	6	93	18	47	17	22	38	97	125	7	0,33
<b>CF07/8</b>	2	7/8	124	24	63	22	30	51	129	166	9	0,78
<b>CF10</b>	3,2	10	157	33	79	28	36	66	160	208	11	1,5
<b>CF13</b>	5,4	13	190	44	93	36	46	85	198	256	14	3
<b>CF16</b>	8,2	16	205	35	95	45	52	88	204	284	24	4,2
<b>CF18/20</b>	12,8	18/20	235	40	111	53	55	92	228	315	25	7,8
<b>CF22</b>	15,5	22	265	46	123	66	71	110	258	268	32	9,9
<b>CF26</b>	21,6	26	305	54	133	65	81	120	277	420	33	13,8
<b>CF32</b>	32,8	32	327	60	155	84	96	131	333	459	35	24,5

- En acier allié, classe 80, trempé et revenu
- Coefficient de sécurité : 4 fois la CMU



## CROCHETS À VERROUILLAGE AUTOMATIQUE À CHAPE GRADE 80

### Modèle standard

RÉFÉRENCE	CMU T	Ø CHAÎNE MM	LONGUEUR (A) MM	LARGEUR (B) MM	LARGEUR OUVERTURE (C) MM	ÉPAISSEUR (D) MM	LARGEUR (E) MM	LARGEUR EXTÉRIEURE (F) MM	LARGEUR EXTÉRIEURE (G) MM	LONGUEUR (H) MM	Ø AXE (I) MM	POIDS KG
<b>CAC05</b>	0,8	5	92	7	32	16	26	28	77	131	6	0,49
<b>CAC06</b>	1,12	6	92	7	32	16	26	28	77	131	8	0,49
<b>CAC07/8</b>	2	7 - 8	116	9	43	23	29	32	92	161	9	0,91
<b>CAC10</b>	3,2	10	143	12	47	32	35	42	111	200	13	1,77
<b>CAC13</b>	5,4	13	167	15	61	37	45	54	142	242	16	3,33
<b>CAC16</b>	8,2	16	201	19	74	43	56	68	185	293	20	6,75
<b>CAC18/20</b>	12,8	18/20	232	23	88	51	63	82	207	341	24	9,57

### Modèle compact

RÉFÉRENCE	CMU T	Ø CHAÎNE MM	LONGUEUR (A) MM	LARGEUR (B) MM	LARGEUR OUVERTURE (C) MM	ÉPAISSEUR (D) MM	LARGEUR (E) MM	LARGEUR EXTÉRIEURE (F) MM	LARGEUR EXTÉRIEURE (G) MM	LONGUEUR (H) MM	Ø AXE (I) MM	POIDS KG
<b>CACC07/8</b>	2	7/8	85	9	32	17	25	32	77	136	9	0,55
<b>CACC10</b>	3,2	10	116	12	43	24	29	42	92	168	13	1,02
<b>CACC13</b>	5,4	13	153	15	47	32	34	54	111	218	16	2,01
<b>CACC16</b>	8,2	16	166	19	62	37	46	66	142	247	20	3,7
<b>CACC18/20</b>	12,8	18/20	215	23	74	43	57	80	185	312	24	7,59
<b>CACC22</b>	15,5	22	242	25	88	52	62	98	207	353	28	10,3

- En acier allié, classe 80, trempé et revenu
- Coefficient de sécurité : 4 fois la CMU
- Norme EN1677-3



FABRICATION FRANÇAISE

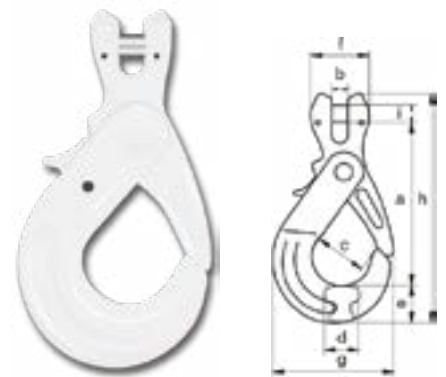

# CROCHETS À VERROUILLAGE AUTOMATIQUE À OEIL GRADE 80

## Modèle standard

RÉFÉRENCE	CMU T	Ø CHAÎNE MM	LONGUEUR (A) MM	Ø INTÉRIEUR OEIL (B) MM	LARGEUR OUVERTURE (C) MM	ÉPAISSEUR (D) MM	LARGEUR (E) MM	LARGEUR EXTÉRIEURE (F) MM	LARGEUR EXTÉRIEURE (G) MM	LONGUEUR (H) MM	LARGEUR (I) MM	Ø ÉPAISSEUR (J) MM	POIDS KG
CA005/6	1,12	5/6	111	24	32	16	26	47	77	147	11	7	0,51
CA007/8	2	7/8	134	29	43	23	29	57	92	176	14	7	0,91
CA010	3,2	10	168	35	47	32	35	69	111	219	17	10	1,79
CA013	5,4	13	199	46	61	37	44	87	142	264	20	13	3,36
CA016	8,2	16	247	59	74	43	56	111	185	328	26	16	7
CA018/20	12,8	18/20	282	69	88	51	63	126	207	374	28	20	9,22

## Modèle compact

RÉFÉRENCE	CMU T	Ø CHAÎNE MM	LONGUEUR (A) MM	Ø INTÉRIEUR OEIL (B) MM	LARGEUR OUVERTURE (C) MM	ÉPAISSEUR (D) MM	LARGEUR (E) MM	LARGEUR EXTÉRIEURE (F) MM	LARGEUR EXTÉRIEURE (G) MM	LONGUEUR (H) MM	LARGEUR (I) MM	Ø ÉPAISSEUR (J) MM	POIDS KG
CA0C07/8	2	7/8	113	24	32	17	25	48	77	151	13	9	0,51
CA0C10	3,2	10	134	30	43	24	29	59	92	180	17	10	0,91
CA0C13	5,4	13	170	39	47	32	34	75	111	225	20	12	1,79
CA0C16	8,2	16	207	49	61	37	46	93	142	273	22	15	3,36
CA0C18/20	12,8	18/20	257	60	74	43	57	117	185	341	28	21	7
CA0C22	15,5	22	290	71	88	52	62	133	207	383	31	21	9,22

- En acier allié, classe 80, trempé et revenu
- Coefficient de sécurité : 4 fois la CMU
- Norme EN 1677-3
- Sans méplat dès 12,8T



FABRICATION FRANÇAISE

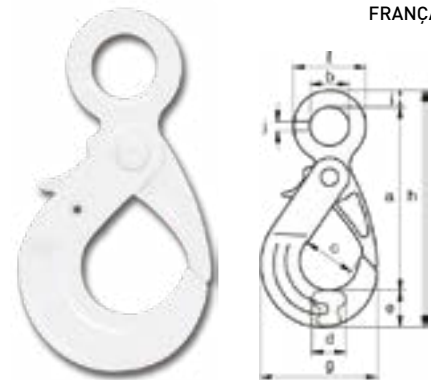

## CROCHETS À VERROUILLAGE AUTOMATIQUE À ÉMERILLON GRADE 80

RÉFÉRENCE	CMU T	Ø CHAÎNE MM	LONGUEUR (A) MM	LONGUEUR INTÉRIEURE (B) MM	LARGEUR INTÉRIEURE (C) MM	LARGEUR OUVERTURE (D) MM	ÉPAISSEUR (E) MM	LARGEUR (F) MM	LARGEUR EXTÉRIEURE (G) MM	LONGUEUR (H) MM	Ø (I) MM	ÉPAISSEUR (J) MM	POIDS KG
<b>CAE05/6</b>	1,12	5/6	122	32	32	32	16	26	77	192	12	6	0,78
<b>CAE07/8</b>	2	7/8	148	39	37	43	23	29	92	231	14	8	1,39
<b>CAE10</b>	3,2	10	183	46	48	47	32	35	111	282	16	11	2,56
<b>CAE13</b>	5,4	13	214	57	58	61	37	45	142	336	21	14	4,56
<b>CAE16</b>	8,2	16	269	65	73	74	39	56	185	416	25	17	9,37
<b>CAE18/20</b>	12,8	18/20	303	87	82	88	51	63	207	480	25	22	12,7

- En acier allié, classe 80, trempé et revenu
- Coefficient de sécurité : 4 fois la CMU
- Norme EN 1677-3
- Monté sur roulement à rouleaux



FABRICATION FRANÇAISE



## CROCHETS SIMPLE À CHAPE GRADE 80

RÉFÉRENCE	CMU T	Ø CHAÎNE MM	LONGUEUR (A) MM	LARGEUR (B) MM	LARGEUR OUVERTURE (C) MM	ÉPAISSEUR (D) MM	LARGEUR (E) MM	LARGEUR EXTÉRIEURE (F) MM	LARGEUR EXTÉRIEURE (G) MM	LONGUEUR EXTÉRIEURE (H) MM	Ø AXE (I) MM	POIDS KG
<b>CSLC05</b>	0,8	5	76	7	26	15	20	28	72	108	6	0,29
<b>CSLC06</b>	1,12	6	75	7	26	15	20	28	72	108	8	0,29
<b>CSLC07/8</b>	2	7/8	95	9	30	20	24	32	87	136	9	0,58
<b>CSLC10</b>	3,2	10	113	12	33	24	29	42	106	164	13	1,1
<b>CSLC13</b>	5,4	13	138	15	37	32	39	54	133	208	16	2,12
<b>CSLC16</b>	8,2	16	161	19	44	40	44	68	165	240	20	3,67
<b>CSLC18/20</b>	12,8	18/20	198	23	61	49	62	82	208	305	24	7,32
<b>CSLC22</b>	15,5	22	236	25	75	54	65	97	242	350	28	10,63

- En acier allié, classe 80, trempé et revenu
- Coefficient de sécurité : 4 fois la CMU
- Norme EN 1677-2



FABRICATION FRANÇAISE

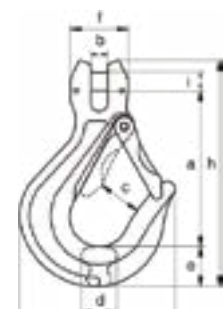

## CROCHETS SIMPLE À ŒIL GRADE 80

RÉFÉRENCE	CMU T	Ø CHAÎNE MM	LONGUEUR (A) MM	Ø INTÉRIEUR ŒIL (B) MM	LARGEUR OUVERTURE (C) MM	ÉPAISSEUR (D) MM	LARGEUR (E) MM	Ø EXTÉRIEUR ŒIL (F) MM	LARGEUR EXTÉRIÈRE (G) MM	LONGUEUR EXTÉRIÈRE (H) MM	LARGEUR (I) MM	ÉPAISSEUR (J) MM	POIDS KG
<b>CSL005/6</b>	1,12	5/6	23	23	26	15	20	43	72	114	10	6	0,28
<b>CSL007/8</b>	2	7/8	26	26	30	20	24	51	87	139	12	8	0,56
<b>CSL010</b>	3,2	10	35	35	33	24	29	65	106	172	15	10	1,09
<b>CSL013</b>	5,4	13	41	41	37	32	39	77	133	209	18	12	1,98
<b>CSL016</b>	8,2	16	52	52	44	40	44	94	165	255	21	16	3,55
<b>CSL018/20</b>	12,8	18/20	60	60	61	49	62	115	208	327	28	21	7,1
<b>CSL022</b>	15,5	22	72	72	75	54	65	132	242	375	30	23	9,9
<b>CSL026</b>	21,6	26	70	70	73	70	75	144	235	371	37	37	13,3
<b>CSL032</b>	32,8	32	66	66	87	78	89	150	281	430	42	42	21,6

- En acier allié, classe 80, trempé et revenu
- Coefficient de sécurité : 4 fois la CMU
- Norme EN 1677-2
- Sans méplat dès 8,2T

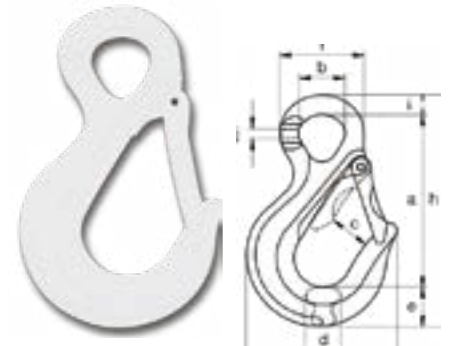

## CROCHETS SIMPLE À ÉMERILLON GRADE 80

RÉFÉRENCE	CMU T	Ø CHAÎNE MM	Ø LONGUEUR (A) MM	LONGUEUR INTÉRIÈRE (B) MM	LARGEUR INTÉRIÈRE (C) MM	LARGEUR OUVERTURE (D) MM	ÉPAISSEUR (E) MM	LARGEUR (F) MM	LARGEUR EXTÉRIÈRE (G) MM	LONGUEUR EXTÉRIÈRE (H) MM	Ø (I) MM	ÉPAISSEUR (J) MM	POIDS KG
<b>CSE05/6</b>	1,12	5/6	100	33	32	26	15	20	72	164	12	6	0,55
<b>CSE07/8</b>	2	7/8	126	39	37	30	20	24	87	200	14	8	1
<b>CSE10</b>	3,2	10	159	47	48	33	24	29	106	250	16	11	1,9
<b>CSE13</b>	5,4	13	189	59	58	37	32	39	133	307	21	14	3,39
<b>CSE16</b>	8,2	16	216	68	73	44	40	44	165	352	25	17	6,25
<b>CSE18/20</b>	12,8	18/20	263	87	82	61	49	62	208	437	25	22	10,5

- En acier allié, classe 80, trempé et revenu
- Coefficient de sécurité : 4 fois la CMU
- Norme EN 1677-2
- Monté sur roulement à rouleaux





## CROCHETS À GODET GRADE 80

RÉFÉRENCE	CMU T	LARGEUR (A) MM	LONGUEUR (B) MM	LARGEUR OUVERTURE (C) MM	ÉPAISSEUR (D) MM	LARGEUR (E) MM	LONGUEUR (F) MM	LARGEUR (G) MM	LARGEUR (H) MM	POIDS KG
<b>CGS1.00</b>	1	72	78	25	19	28	108	31	26	0,52
<b>CGS2.00</b>	2	91	83	33	20	28	113	31	34	0,7
<b>CGS3.00</b>	3	105	105	33	26	32	129	31	34	1,15
<b>CGS4.00</b>	4	121	130	38	27	37	148	41	38	1,66
<b>CGS5.00</b>	5	138	149	43	28	45	167	41	44	2,36
<b>CGS8.00</b>	8	145	148	43	42	52	173	41	51	3,32
<b>CGS10.00</b>	10	178	197	60	46	61	227	50	66	6,44
<b>CGS15.00</b>	15	185	223	65	60	70	251	55	80	9,7

- En acier allié, classe 80, trempé et revenu
- Coefficient de sécurité : 4 fois la CMU
- La soudure doit être fait selon la DIN 5817 resp. 15429, par un soudeur qualifié selon EN 287-1
- Délivré avec la déclaration de conformité CE



FABRICATION FRANÇAISE

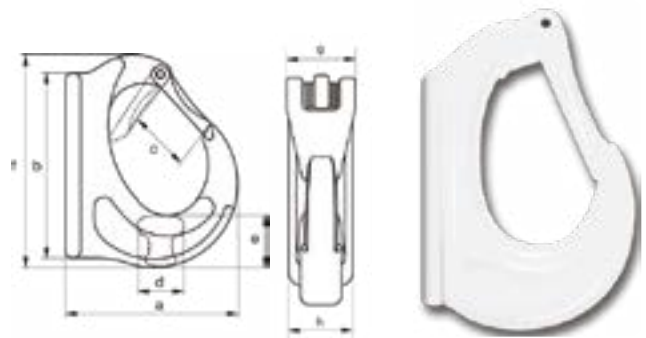

## CROCHETS RACCOURCISSEURS À CHAPE GRADE 80

RÉFÉRENCE	CMU T	Ø CHAÎNE MM	LONGUEUR (A) MM	LARGEUR (B) MM	LARGEUR EXTÉRIEURE (C) MM	OUVERTURE (D) MM	ÉPAISSEUR (E) MM	LARGEUR (F) MM	LARGEUR EXTÉRIEURE (G) MM	LONGUEUR EXTÉRIEURE (H) MM	Ø AXE (I) MM	POIDS KG
<b>CRC06</b>	1,12	6	52	7	28	7	24	19	42	86	8	0,28
<b>CRC07/8</b>	2	7/8	64	9	32	10	33	23	53	104	9	0,45
<b>CRC10</b>	3,2	10	75	12	42	12	40	29	66	127	13	0,88
<b>CRC13</b>	5,4	13	103	15	54	15	56	40	88	173	16	2,17
<b>CRC16</b>	8,2	16	127	19	68	18	65	43	96	208	20	2,81

- En acier allié, classe 80, trempé et revenu
- Coefficient de sécurité : 4 fois la CMU
- Norme EN 1677-1



FABRICATION FRANÇAISE

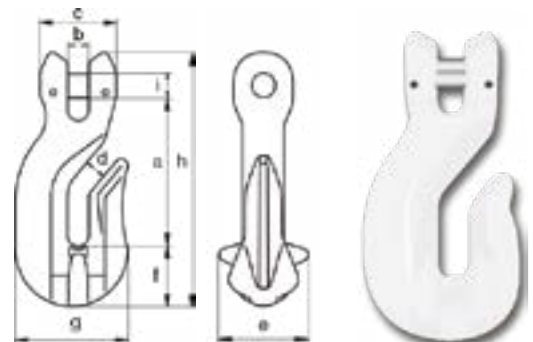

## CROCHETS RACCOURCISSEURS À OEIL GRADE 80

RÉFÉRENCE	CMU T	Ø CHAÎNE MM	LONGUEUR (A) MM	Ø INT OEIL (B) MM	Ø INT OEIL (C) MM	OUVERTURE (D) MM	ÉPAISSEUR (E) MM	LARGEUR (F) MM	LARGEUR EXTÉRIEURE (G) MM	LONGUEUR EXTÉRIEURE (H) MM	LARGEUR (I) MM	ÉPAISSEUR (J) MM	POIDS KG
<b>CR006</b>	1,12	6	41	24	23	8	24	20	42	94	9	6	0,25
<b>CR007/8</b>	2	7/8	53	27	26	10	33	23	53	115	10	8	0,45
<b>CR010</b>	3,2	10	65	38	36	12	40	29	66	146	14	10	0,91
<b>CR013</b>	5,4	13	83	42	41	15	56	40	88	183	16	12	1,99
<b>CR016</b>	8,2	16	103	44	41	18	66	43	96	211	20	20	2,49
<b>CR020</b>	12,8	20	130	37	37	22	75	48	128	241	26	26	4,3
<b>CR022</b>	15,5	22	120	44	44	25	77	57	132	247	26	26	8,5
<b>CR026</b>	21,6	26	158	46	46	30	100	82	177	320	32	32	14,7
<b>CR032</b>	32,8	32	210	57	57	38	91	88	215	395	39	39	18

- En acier allié, classe 80, trempé et revenu
- Coefficient de sécurité : 4 fois la CMU
- Norme EN 1677-1

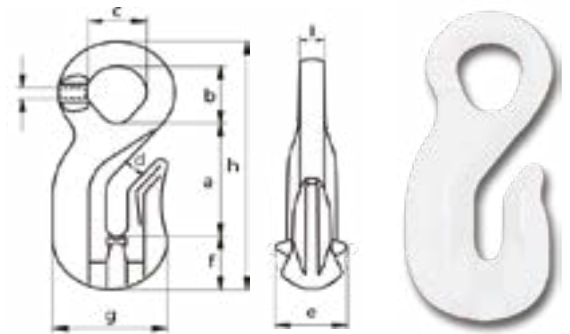

## GRIFFES DE RACCOURCISSEMENT À CHAPE GRADE 80

RÉFÉRENCE	CMU T	Ø CHAÎNE MM	LONGUEUR (A) MM	LARGEUR INTÉRIEURE (B) MM	LONGUEUR (C) MM	LARGEUR EXTÉRIEURE (D) MM	LARGEUR (E) MM	Ø AXE (F) MM	POIDS KG
<b>GRC06</b>	1,12	6	51	23	75	42	7	8	0,22
<b>GRC07/8</b>	2	7/8	67	30	94	50	9	9	0,41
<b>GRC10</b>	3,15	10	79	38	116	63	12	13	0,82
<b>GRC13</b>	5,3	13	103	49	149	79	15	16	1,67
<b>GRC16</b>	8	16	128	60	184	99	19	20	3,1
<b>GRC18/20</b>	12,5	18/20	154	75	215	124	23	24	4,02

- En acier allié, classe 80, trempé et revenu
- Coefficient de sécurité : 4 fois la CMU
- Norme EN 1677-1

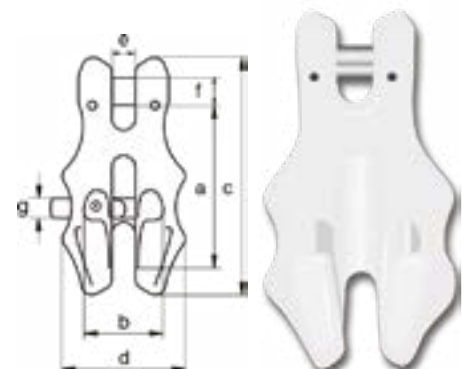

## MAILLONS U-LINK COUPLEURS SANGLE GRADE 80

RÉFÉRENCE	CMU T	LARGEUR (A) MM	Ø AXE (B) MM	LARGEUR (C) MM	LONGUEUR INTÉRIEURE (D) MM	LARGEUR INTÉRIEURE (E) MM	LONGUEUR EXTÉRIEURE (F) MM	ÉPAISSEUR (G) MM	LARGEUR EXTÉRIEURE (H) MM	POIDS KG
<b>MUL09</b>	2	14	9	33	35	23	66	15	59	0,18
<b>MUL13</b>	3,2	18	13	44	45	30	86	20	75	0,37
<b>MUL16</b>	5,4	22	16	57	59	38	107	25	94	0,72
<b>MUL20</b>	8,2	28	20	70	72	48	133	31	117	1,35

- En acier allié, classe 80, trempé et revenu
- Coefficient de sécurité : 4 fois la CMU
- Norme EN 1677-1



### EXEMPLES D'ASSOCIATIONS AVEC LE MAILLON U-LINK COUPLEUR SANGLE

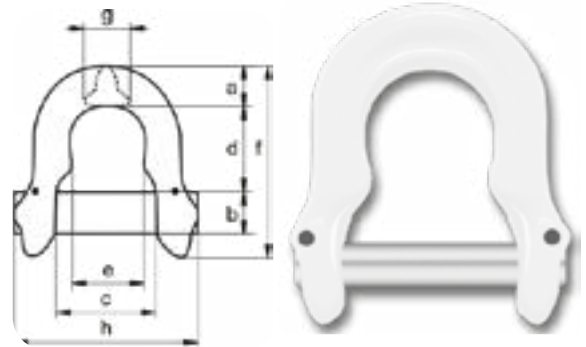

**A coupler avec un accessoire à chape de même diamètre d'axe**



## CROCHETS DE PUISATIER



RÉFÉRENCE	CMU T	Ø CROCHET MM	Ø OEIL MM	LONGUEUR MM	LARGEUR MM	LARGEUR OUVERTURE MM	POIDS KG
<b>CPUI0.25</b>	0,34	12	19,1	100	57	19,1	0,11
<b>CPUI0.50</b>	0,45	14	28,4	120	68,5	20,6	0,22

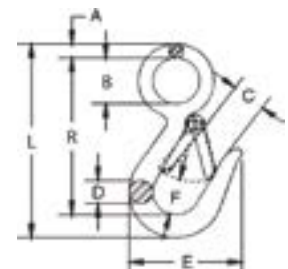



## CROCHETS COULISSANTS POUR CÂBLE AVEC LINGUET GRADE 80

RÉFÉRENCE	CMU T	Ø CÂBLE MM	D MM	B MM	I MM	M MM	POIDS KG
CCCA09/13	1,25	9/13	17	70	128	19	0,7
CCCA14/16	2	14/16	22	80	147	22	1
CCCA17/19	3	17/19	27	103	174	30	1,9
CCCA20/26	5	20/26	33	133	210	40	3,6

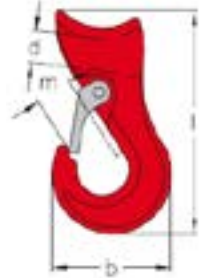

## CROCHETS COULISSANTS POUR CHÂÎNE GRADE 100

RÉFÉRENCE	CMU T	Ø CHÂÎNE MM	B MM	D MM	E MM	H MM	P MM	S MM	POIDS KG
CCCH07/8	2	7/8	52,1	30	123	20,1	17,5	16,5	0,34
CCCH10	4	10	67,9	39,9	154	23,6	23,6	17,5	0,74
CCCH13	6,7	13	85,1	51,6	193	30	32	23,8	1,42
CCCH16	10	16	107	64	246	39,1	28,4	30	3,16

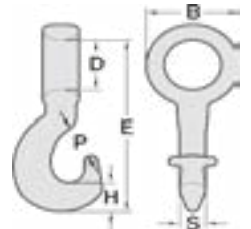

## MANILLES OMÉGA GRADE 100

RÉFÉRENCE	CMU T	Ø CHÂÎNE MM	C MM	F MM	G MM	POIDS KG
COGR100D6	1,4	6	26,2	19,3	44,7	0,11
COGR100D7	2	7	35,8	22,4	59	0,23
COGR100D8	2,5	8	35,6	22,4	59	0,23
COGR100D10	4	10	46,7	30	69	0,34
COGR100D13	6,7	13	55,6	38,1	94,5	0,75
COGR100D16	10	16	71,4	49,8	112	0,86

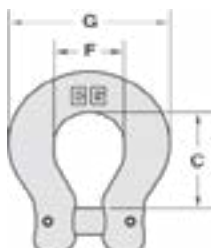

## MAILLONS DE JONCTION SANGLE GRADE 80

RÉFÉRENCE	CMU T	Ø CHAÎNE (MM)	Ø (A) (MM)	LARGEUR EXTÉRIEURE (B) (MM)	LARGEUR INTÉRIEURE (C) (MM)	LONGUEUR INTÉRIEURE (D) (MM)	LONGUEUR (D) (EM)	LARGEUR INTÉRIEURE (F) (MM)	Ø ŒIL (E) (MM)	ÉPAISSEUR (F) (MM)	POIDS (KG)
<b>MCS07/8</b>	2	7/8	9	66	19	21	61	40	40	14	0,31
<b>MCS10</b>	3,2	10	12	76	25	24	74	45	45	15	0,51
<b>MCS13</b>	5,4	13	16	87	30	310	81	51	51	19	1,01

- En acier allié, classe 80, trempé et revenu
- Coefficient de sécurité : 4 fois la CMU



FABRICATION FRANÇAISE

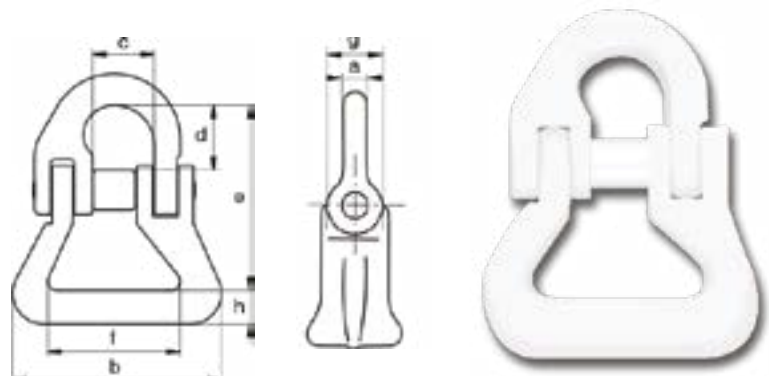

## CROCHETS POUR SANGLES TEXTILES AVEC LINGUET FORGÉ

RÉFÉRENCE	CMU T	LONGUEUR (A) (MM)	Ø INTÉRIEUR ŒIL (B) (MM)	LARGEUR OUVERTURE (C) (MM)	ÉPAISSEUR (D) (MM)	LARGEUR INTÉRIEURE (E) (MM)	LARGEUR EXTÉRIEURE (F) (MM)	LARGEUR EXTÉRIEURE (G) (MM)	LONGUEUR EXTÉRIEURE (H) (MM)	LARGEUR INTÉRIEURE (I) (MM)	POIDS (KG)
<b>CLE3T</b>	3	132	79	34	40	75	113	148	199	25	2,63

- En acier allié, classe 80, trempé et revenu
- Coefficient de sécurité : 4 fois la CMU
- Produit livré avec déclaration de conformité CE



FABRICATION FRANÇAISE

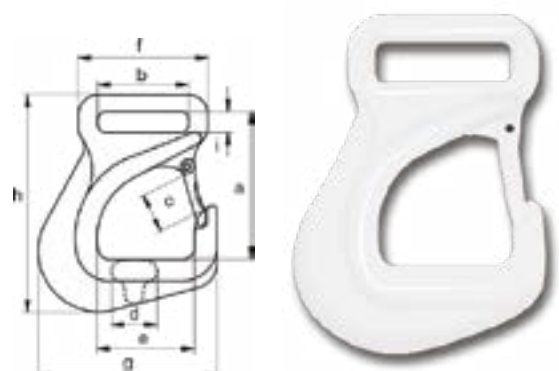

## CROCHETS À LINGUET FORGÉ SPÉCIAL ÉLINGUES TEXTILES RONDES ET PLATES

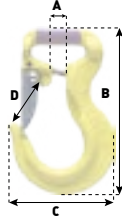

RÉFÉRENCE	CMU T	Ø AXE MM	LONGUEUR MM	LARGEUR MM	LARGEUR OUVERTURE MM	POIDS KG
<b>CETo1</b>	1	8	84	35	24	0,4
<b>CETo2</b>	2	10	93	40	28	0,7
<b>CETo3</b>	3	12	117	47	33	1,4
<b>CETo5</b>	5	16,5	155	73	43	3,2

## CROCHETS/ANNEAUX D'ARRIMAGE POUR BENNE

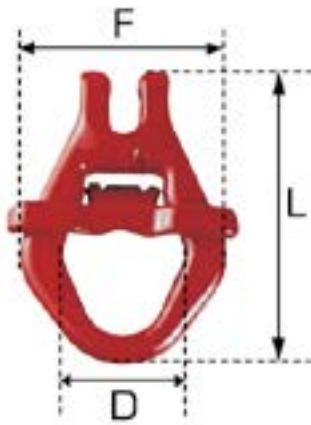

RÉFÉRENCE	CMU T	Ø CHAÎNE MM	Ø AXE D MM	LARGEUR F MM	LONGUEUR L MM	POIDS KG
<b>CB5.3</b>	5,3	13	72	128	194	1,8

## CROCHETS POUR FÛT

- Crochets vendus par paire

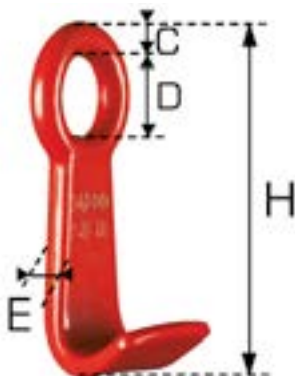

RÉFÉRENCE	CMU T	C MM	D MM	E MM	H MM	POIDS KG
<b>CFUTo1</b>	1	12	32	52	132	0,47

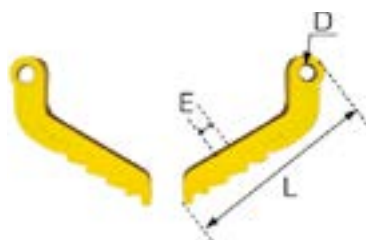

## CROCHETS POUR TOURET

- Crochets vendus par paire

RÉFÉRENCE	CMU PAR CROCHET T	Ø TROU MINI. DU TOURET MM	DIMENSIONS MM			POIDS KG
			L	E	Ø D	
CT6	6	55	300	35	27	3,5



## CROCHETS PIPELINE

RÉFÉRENCE	TYPE	CMU POINTE T	CMU BAS DU CROCHET T	Ø INT. OEIL MM	L x l MM	OUVERTURE HAUT DU CROCHET MM	ÉPAISSEUR BAS DU CROCHET MM	POIDS KG
CPB	de base	2	7,5	35	246 x 148	74	57	2,65
CPP	avec poignée	2	7,5	35	246 x 148	74	57	2,65



## CROCHETS DE TREILLIS SOUDÉS

RÉFÉRENCE	CMU T	DÉSIGNATION
CTS4T8	4,8	jeu de 4 crochets à treillis



**TOUTE NOTRE OFFRE À PORTÉE DE CLIC**

*Sur ordinateur, tablette et smartphone*



**LEVAGEMANUTENTION.COM**

## CROCHETS "ESSE" HAUTE RÉSISTANCE GRADE 80

- Matière : acier haute résistance
- Coefficient de sécurité : 4 fois capacité d'arrimage
- Finition : peinture rouge

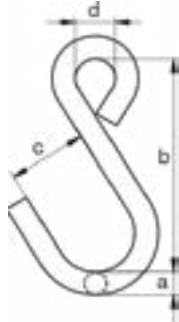

RÉFÉRENCE	TMU T	A MM	B MM	C MM	D MM	POIDS KG
<b>CE00T2</b>	0,2	80	30	30	10	0,11
<b>CE00T3</b>	0,3	100	40	40	13	0,24
<b>CE00T5</b>	0,5	130	50	50	16	0,47
<b>CE00T75</b>	0,75	170	60	60	18	0,8
<b>CE01T</b>	1	185	65	64	20	1,02
<b>CE01T2</b>	1,2	200	70	69	22	1,4
<b>CE01T5</b>	1,5	230	80	80	24	1,95
<b>CE02T</b>	2	270	90	90	32	3,5
<b>CE03T</b>	3	325	100	98	36	5,16
<b>CE04T</b>	4	350	115	112	40	7,48
<b>CE05T</b>	5	400	130	130	45	10,81
<b>CE05T</b>	6	450	150	150	51	16,2

**Ne pas utiliser en levage**

## CROCHETS "ESSE" À ŒIL HAUTE RÉSISTANCE GRADE 80

- Matière : acier haute résistance
- Coefficient de sécurité : 4 fois capacité d'arrimage
- Finition : peinture rouge

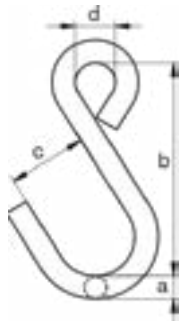

RÉFÉRENCE	TMU T	A MM	B MM	C MM	D MM	POIDS KG
<b>CE00T2</b>	0,2	80	30	30	10	0,11
<b>CE00T3</b>	0,3	100	40	40	13	0,25
<b>CE00T5</b>	0,5	130	50	50	16	0,48
<b>CE00T75</b>	0,75	170	60	60	18	0,76
<b>CE01T</b>	1	185	65	64	20	1,07
<b>CE01T2</b>	1,2	200	70	69	22	1,4
<b>CE01T5</b>	1,5	230	80	80	24	1,79
<b>CE02T</b>	2	270	90	90	32	3,8
<b>CE03T</b>	3	325	100	98	36	5,35
<b>CE04T</b>	4	350	115	112	40	7,85
<b>CE05T</b>	5	400	130	130	45	10,95
<b>CE05T</b>	6	450	150	150	51	15,2

**Ne pas utiliser en levage**





## ÉMERILLONS À ROULEMENT

- En acier carbone
- Coefficient de sécurité : 5 fois de la CMU
- Finition en peinture noire



RÉFÉRENCE	CMU T	Ø OEIL MM	LONGUEUR MM	LARGEUR MM	ÉPAISSEUR MM	POIDS KG
<b>E00R1T</b>	1	21	174	49	12,5	1,4
<b>E00R2T</b>	2	22	223	68	19	3,5
<b>E00R3T</b>	3	29	278	79	26	6,4
<b>E00R5T</b>	5	31	290	89	26	7,9
<b>E00R8T</b>	8	43	366	106	40	15,2
<b>E00R10T</b>	10	49	390	118	40	19,1
<b>E00R15T</b>	15	49	457	128	40	26,6
<b>E00R20T</b>	20	51	474	118	40	25
<b>E00R30T</b>	30	59	612	138	64	50
<b>E00R40T</b>	40	65	760	168	68	-



## ÉMERILLONS PETIT ŒIL

- En acier galvanisé, trempé et revenu



RÉFÉRENCE	CMU T	Ø PETIT OEIL MM	Ø AXE MM	LONGUEUR MM	LARGEUR MM	ÉPAISSEUR MM	POIDS KG
<b>EEOP13</b>	1,63	31,8	38,1	108	63,5	13	0,51
<b>EEOP16</b>	2,36	38,1	44,5	130	76,2	16	0,95
<b>EEOP19</b>	3,27	44,5	51	147	89	19	1,4



## ÉMERILLONS GRAND ŒIL

- En acier haute résistance, trempé et revenu
- Coefficient de sécurité : 5 fois de la CMU
- Norme : US Federal Spec. RR-C-271, type VII, Class 2
- Galvanisation en finition



RÉFÉRENCE	CMU T	Ø MM	LARGEUR INT MM	LONGUEUR MM	LARGEUR MM	POIDS KG
<b>EG000T39</b>	0,39	6	19	87	32	0,1
<b>EG000T57</b>	0,57	8	25	106	41	0,18
<b>EG001T02</b>	1,02	10	32	129	51	0,3
<b>EG001T6</b>	1,6	13	38	164	64	0,6
<b>EG002T4</b>	2,4	16	44	199	76	1
<b>EG003T3</b>	3,3	19	51	221	89	1,82
<b>EG004T5</b>	4,5	22	57	257	102	2,55
<b>EG005T7</b>	5,7	25	64	295	114	4,06
<b>EG008T2</b>	8,2	32	80	337	143	7,43
<b>EG0020T5</b>	20,5	38	102	501	178	20,8



## ÉMERILLONS À CHAPE



- En acier haute résistance, trempé et revenu
- Coefficient de sécurité : 5 fois de la CMU
- Norme : US Federal Spec. RR-C-271, type VII, Class 3
- Galvanisation en finition

RÉFÉRENCE	CMU T	Ø MM	Ø AXE MM	LONGUEUR MM	LARGEUR MM	POIDS KG
<b>EOHG06</b>	0,39	6	6	84	32	0,1
<b>EOHG08</b>	0,57	8	8	98	41	0,18
<b>EOHG10</b>	1,02	10	10	121	51	0,3
<b>EOHG13</b>	1,6	13	13	154	64	0,6
<b>EOHG16</b>	2,4	16	16	186	76	1
<b>EOHG19</b>	3,3	19	19	211	89	1,82
<b>EOHG22</b>	4,5	22	22	242	102	2,55
<b>EOHG25</b>	5,7	25	29	290	114	4,06
<b>EOHG32</b>	8,2	32	35	329	143	7,43
<b>EOHG38</b>	20,5	38	50	501	178	20,8



## ANNEAUX/MAINS DE LEVAGE POUR ÉLÉMENTS PRÉFA BÉTON

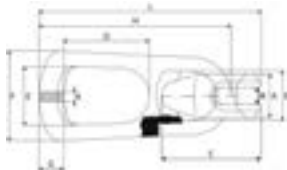

**REMA**

RÉFÉRENCE	CMU T	DIMENSIONS MM				POIDS KG
		LARGEUR Oeil HAUT (D) MM	LARGEUR Oeil BAS (B) MM	LONGUEUR (L) MM	LARGEUR (F) MM	
<b>MA01T3</b>	1,3	42	34	73	70,5	20,5
<b>MA02T5</b>	2,5	49	42	88	85	27
<b>MA05T</b>	5	70	55	110	88	35
<b>MA10T</b>	10	92	74	161	116	51
<b>MA20T</b>	20	114,5	110	182	133,5	77





# SMS

Notification par SMS dès que votre commande est à disposition ou livrée